

Blatt <i>Feuille</i>	Artikel-Nr. <i>No. d'article</i>	Artikel	Article	Seite <i>Page</i>
		Einbauwannen	Baignoires à murer	
111-1	111 001–111 394	Badewannen Stahl, Standardmodelle	<i>Baignoires en acier, modèles standard</i>	M 5
	113 021–113 068	Badewannen Stahl, Standardmodelle mit Zargen	<i>Baignoires en acier, modèles standard avec rebords</i>	M 5
111-2	111 007–111 384	Badewannen Stahl, anatomische Form	<i>Baignoires en acier, modèles anatomique</i>	M 6
	113 052–113 078	Badewannen Stahl, anatomische Form mit Zargen	<i>Baignoires en acier, modèles anatomique avec rebords</i>	M 6
111-3.1	111 009–111 050	Badewannen Stahl, Spezialformen	<i>Baignoires en acier, formes spéciales</i>	M 7
	113 081–113 084	Badewannen Stahl, Spezialformen mit Zargen	<i>Baignoires en acier, formes spéciales avec rebords</i>	M 7
111-3.2	111 015–111 207	Badewannen Stahl, Spezialformen	<i>Baignoires en acier, formes spéciales</i>	M 8
	113 085–113 087	Badewannen Stahl, Spezialformen mit Zargen	<i>Baignoires en acier, formes spéciales avec rebords</i>	M 8
111-3.3	111 037–111 057	Badewannen Stahl, Spezialformen	<i>Baignoires en acier, formes spéciales</i>	M 9
111-3.4	111 042–111 208	Badewannen Stahl, Spezialformen	<i>Baignoires en acier, formes spéciales</i>	M 10
111-3.5	111 073–111 082	Badewannen Stahl, Spezialformen	<i>Baignoires en acier, formes spéciales</i>	M 11
111-3.6	111 209–111 237	Badewannen Stahl, Spezialformen	<i>Baignoires en acier, formes spéciales</i>	M 12
111-3.7	111 078–111 221	Badewannen Stahl, Spezialformen	<i>Baignoires en acier, modèles fauteuil</i>	M 13
111-4.1	111 121–111 168	Badewannen Stahl, Spezialformen	<i>Baignoires en acier, formes spéciales</i>	M 14
111-5.1	111 311–111 320	Badewannen Stahl, Spezialformen	<i>Baignoires en acier, formes spéciales</i>	M 15
111-5.2	111 321–111 336	Badewannen Stahl, Spezialformen	<i>Baignoires en acier, formes spéciales</i>	M 16
111-5.3	111 347–111 354	Badewannen Stahl, Spezialformen	<i>Baignoires en acier, formes spéciales</i>	M 17
111-5.4	111 357–111 371	Badewannen Stahl, Spezialformen	<i>Baignoires en acier, formes spéciales</i>	M 18
111-5.5	111 365–111 369	Badewannen Stahl, Spezialformen	<i>Baignoires en acier, formes spéciales</i>	M 19
111-5.6	111 372–111 407	Badewannen Stahl, Spezialformen	<i>Baignoires en acier, formes spéciales</i>	M 20
111-5.7	111 409–111 418	Badewanne Stahl, Spezialform	<i>Baignoire en acier, forme spéciale</i>	M 21
121-1.1	121 057–121 066	Badewannen Kunststoff	<i>Baignoires en matière synthétique</i>	M 22
121-1.2	121 067–121 071	Badewannen Kunststoff	<i>Baignoires en matière synthétique</i>	M 23
121-1.3	121 072–121 086	Badewannen Kunststoff	<i>Baignoires en matière synthétique</i>	M 24
121-1.4	121 127	Badewannen Kunststoff	<i>Baignoires en matière synthétique</i>	M 25
121-1.5	121 137–121 148	Badewannen Kunststoff	<i>Baignoires en matière synthétique</i>	M 26
121-2.1	121 222–121 249	Badewannen Kunststoff	<i>Baignoires en matière synthétique</i>	M 27
121-3.1	121 326–121 333	Badewannen Kunststoff	<i>Baignoires en matière synthétique</i>	M 28
121-3.2	121 328–121 331	Badewannen Kunststoff	<i>Baignoires en matière synthétique</i>	M 29
121-3.3	121 351–121 361	Badewannen Kunststoff	<i>Baignoires en matière synthétique</i>	M 30
121-3.4	121 391–121 396	Badewannen Kunststoff	<i>Baignoires en matière synthétique</i>	M 31
121-3.5	121 401–121 410	Badewannen Kunststoff	<i>Baignoires en matière synthétique</i>	M 32
121-3.6	121 411–121 425	Badewannen Kunststoff	<i>Baignoires en matière synthétique</i>	M 33
121-6	121 590–121 596	Badewannen Kunststoff	<i>Baignoires en matière synthétique</i>	M 34
121-6.1	121 604–121 606	Badewannen Kunststoff	<i>Baignoires en matière synthétique</i>	M 35
121-6.2	121 611–121 619	Badewannen Kunststoff	<i>Baignoires en matière synthétique</i>	M 36
121-6.3	121 631–121 663	Badewannen Kunststoff	<i>Baignoires en matière synthétique</i>	M 37
121-6.4	121 681–121 685	Badewannen Kunststoff	<i>Baignoires en matière synthétique</i>	M 38
121-6.5	121 671–121 697	Badewannen Kunststoff	<i>Baignoires en matière synthétique</i>	M 39
121-7.1	121 710–121 721	Badewannen Kunststoff	<i>Baignoires en matière synthétique</i>	M 40
121-7.2	121 722–121 725	Badewannen Kunststoff	<i>Baignoires en matière synthétique</i>	M 41
121-7.3	121 726–121 727	Badewannen Kunststoff	<i>Baignoires en matière synthétique</i>	M 42
121-8.1	121 805–121 808	Badewannen Kunststoff	<i>Baignoires en matière synthétique</i>	M 43
121-8.2	121 809–121 811	Badewannen Kunststoff	<i>Baignoires en matière synthétique</i>	M 44
121-8.3	121 812–121 824	Badewannen Kunststoff	<i>Baignoires en matière synthétique</i>	M 45
121-8.4	121 852–121 854	Badewannen Kunststoff	<i>Baignoires en matière synthétique</i>	M 46
121-8.5	121 855–121 857	Badewannen Kunststoff	<i>Baignoires en matière synthétique</i>	M 47
121-8.6	121 814–121 816	Badewannen Kunststoff	<i>Baignoires en matière synthétique</i>	M 48
121-8.7	121 825–121 860	Badewannen Kunststoff	<i>Baignoires en matière synthétique</i>	M 49
121-9	121 921–121 946	Badewannen Kunststoff	<i>Baignoires en matière synthétique</i>	M 50
		Duschenwannen	Receveurs de douches	
141-0.1	141 002–143 009	Duschenwannen Stahl	<i>Receveurs de douche en acier</i>	M 51
141-0.2	141 018–143 065	Duschenwannen Stahl	<i>Receveurs de douche en acier</i>	M 52
141-0.3	141 051–143 057	Duschenwannen Stahl	<i>Receveurs de douche en acier</i>	M 53
141-1.1	141 158–141 182	Duschenwannen Stahl	<i>Receveurs de douche en acier</i>	M 54
141-2.1	141 201–141 400	Duschenwannen Stahl	<i>Receveurs de douche en acier</i>	M 55
141-2.2	141 263–141 325	Duschenwannen Stahl	<i>Receveurs de douche en acier</i>	M 56
141-2.3	141 337–141 347	Duschenwannen Stahl	<i>Receveurs de douche en acier</i>	M 57
144-2.1	144 234–144 284	Duschenwannen Kunststoff	<i>Receveurs de douche en matière synthétique</i>	M 58
144-2.2	144 248–144 268	Duschenwannen Kunststoff	<i>Receveurs de douche en matière synthétique</i>	M 59
144-3.1	144 441–144 492	Duschenwannen Kunststoff	<i>Receveurs de douche en matière synthétique</i>	M 60
144-4	144 527–146 317	Duschenwannen Kunststoff	<i>Receveurs de douche en matière synthétique</i>	M 61
144-5	144 712–144 736	Duschenwannen Kunststoff	<i>Receveurs de douche en matière synthétique</i>	M 62
144-6	144 801–144 824	Duschenwannen Kunststoff	<i>Receveurs de douche en matière synthétique</i>	M 63
144-7	144 771–144 792	Duschenwannen Kunststoff	<i>Receveurs de douche en matière synthétique</i>	M 64
144-8	144 901–144 906	Duschenwannen Kunststoff	<i>Receveurs de douche en matière synthétique</i>	M 65

Blatt <i>Feuille</i>	Artikel-Nr. <i>No. d'article</i>	Artikel	Article	Seite <i>Page</i>
		Duschenwannen	Receveurs de douches	
146-0	146 001–146 013	Duschenwannen Keramik	<i>Receveurs de douche en céramique</i>	M 66
146-1	146 204–146 303	Duschenwannen Keramik	<i>Receveurs de douche en céramique</i>	M 67
146-2	146 400–146 486	Duschenwannen bodeneben	<i>Reseveur de douche au niveau du sol</i>	M 68
146-3	146 601–147 583	Duschenwannen bodeneben	<i>Reseveur de douche au niveau du sol</i>	M 69
147-1	147 621–147 675	Duschenwannen bodeneben	<i>Reseveur de douche au niveau du sol</i>	M 70
147-2	147 001–147 012	Duschenelement	<i>Elément de douche</i>	M 71
		Waschtische	Lavabos	
211-1	211 014–211 210	Waschtische ohne Ablaufhaube, ohne Säule	<i>Lavabos sans cache-siphon, sans colonne</i>	M 72
211-1a	211 268–211 371	Waschtische ohne Ablaufhaube, ohne Säule	<i>Lavabos sans cache-siphon, sans colonne</i>	M 73
211-1b	211 564–211 968	Waschtische ohne Ablaufhaube, ohne Säule	<i>Lavabos sans cache-siphon, sans colonne</i>	M 74
211-1c	211 318–211 320	Waschtische ohne Ablaufhaube, ohne Säule	<i>Lavabos sans cache-siphon, sans colonne</i>	M 75
211-1d	211 321–211 971	Waschtische ohne Ablaufhaube, ohne Säule	<i>Lavabos sans cache-siphon, sans colonne</i>	M 76
211-2.1	211 001–211 133	Waschtische mit Ablaufhaube	<i>Lavabos avec cache-siphon</i>	M 77
211-2.1a	211 201–211 253	Waschtische mit Ablaufhaube	<i>Lavabos avec cache-siphon</i>	M 78
211-2.1b	211 043–211 985	Waschtische mit Ablaufhaube	<i>Lavabos avec cache-siphon</i>	M 79
211-2.2	211 001–211 133	Waschtische mit Säule	<i>Lavabos avec colonne</i>	M 80
211-2.2a	211 201–211 253	Waschtische mit Säule	<i>Lavabos avec colonne</i>	M 81
211-2.2b	211 291–211 299	Waschtische mit Säule	<i>Lavabos avec colonne</i>	M 82
211-4.1	211 565–211 625	Waschtische mit Ablaufhaube	<i>Lavabos avec cache-siphon</i>	M 83
211-4.1a	211 701–211 964	Waschtische mit Ablaufhaube	<i>Lavabos avec cache-siphon</i>	M 84
211-4.2	211 565–211 567	Waschtische mit Säule	<i>Lavabos avec colonne</i>	M 85
211-4.2a	211 931–211 964	Waschtische mit Säule	<i>Lavabos avec colonne</i>	M 86
211-5	211 005–211 613	Waschtische, Spezialformen	<i>Lavabos, formes spéciales</i>	M 87
211-5.1	211 062–211 147	Waschtische, Spezialformen	<i>Lavabos, formes spéciales</i>	M 88
211-5.2	211 312–211 317	Waschtische, Spezialformen	<i>Lavabos, formes spéciales</i>	M 89
211-5.3	211 570–211 579	Waschtische, Spezialformen	<i>Lavabos, formes spéciales</i>	M 90
211-5.4	211 588–211 593	Waschtische, Spezialformen	<i>Lavabos, formes spéciales</i>	M 91
211-5.5	211 631–211 922	Waschtische, Spezialformen	<i>Lavabos, formes spéciales</i>	M 92
211-6	211 095–211 264	Waschtische, Spezialformen	<i>Lavabos, formes spéciales</i>	M 93
211-6.1	211 357–221 451	Waschtische, Wandbecken Wall	<i>Lavabos, lave-mains Wall</i>	M 94
211-6.2	211 750–211 783	Waschtische, Spezialformen	<i>Lavabos, formes spéciales</i>	M 95
211-7	211 007–211 302	Eck-Waschtische	<i>Lavabos d'angle</i>	M 96
211-8	211 116–211 223	Auflege-Waschtische	<i>Lavabos à poser</i>	M 97
211-8.1	211 271–211 943	Auflege-Waschtische	<i>Lavabos à poser</i>	M 98
211-8.2	211 274–212 232	Auflege-Waschtische	<i>Lavabos à poser</i>	M 99
212-1	212 219–212 227	Waschtische	<i>Lavabos</i>	M 100
212-2.1	212 001–212 229	Waschtische mit Ablaufhaube	<i>Lavabos avec cache-siphon</i>	M 101
212-2.2	212 001–212 229	Waschtische mit Säule	<i>Lavabos avec colonne</i>	M 102
212-3	212 034–212 037	Waschtische, Spezialformen	<i>Lavabos, formes spéciales</i>	M 103
214-1	214 009–214 021	Doppelwaschtische	<i>Lavabos doubles</i>	M 104
214-1.1	214 014–214 310	Doppelwaschtische	<i>Lavabos doubles</i>	M 105
214-1.2	214 032–214 153	Doppelwaschtische	<i>Lavabos doubles</i>	M 106
214-1.3	214 035–214 452	Doppelwaschtische	<i>Lavabos doubles</i>	M 107
214-2.1	214 001–214 311	Doppelwaschtische mit Ablaufhaube	<i>Lavabos doubles avec cache-siphons</i>	M 108
214-2.1a	214 036	Doppelwaschtische mit Säule	<i>Lavabos doubles avec colonne</i>	M 109
214-2.2	214 030–214 031	Doppelwaschtische Spezialformen	<i>Lavabos doubles formes spéciales</i>	M 110
217-1	217 021–217 022	Waschtische, Stahl	<i>Lavabos en acier</i>	M 111
217-2	217 301–217 305	Waschtische, Stahl	<i>Lavabos en acier</i>	M 112
217-3	217 306–217 309	Waschtische, Stahl, freistehend	<i>Lavabos en acier, pose libre</i>	M 113
217-4	217 312–217 319	Waschtische, Stahl	<i>Lavabos en acier</i>	M 114
		Wandbecken	Lave-mains	
221-1	221 000–221 037	Wandbecken für Einloch- oder Wandarmatur	<i>Lave-mains pour batterie monotrou ou murale</i>	M 115
221-1.1	221 038–221 059	Wandbecken für Einloch- oder Wandarmatur	<i>Lave-mains pour batterie monotrou ou murale</i>	M 116
221-1.2	221 069–221 320	Wandbecken für Einloch- oder Wandarmatur	<i>Lave-mains pour batterie monotrou ou murale</i>	M 117
221-1.3	221 327–221 454	Wandbecken für Einloch- oder Wandarmatur	<i>Lave-mains pour batterie monotrou ou murale</i>	M 118
221-2	221 000–221 053	Wandbecken mit Ablaufhaube	<i>Lave-mains avec cache-siphon</i>	M 119
221-2.1	221 074–221 343	Wandbecken mit Ablaufhaube	<i>Lave-mains avec cache-siphon</i>	M 120
221-3	221 030–221 313	Eck-Wandbecken für Einlocharmatur	<i>Lave-mains d'angle pour batterie monotrou</i>	M 121
221-3.1	221 226–221 331	Eck-Wandbecken für Einlocharmatur	<i>Lave-main d'angle pour batterie monotrou</i>	M 122
221-4	221 063–221 072	Wandbecken Spezialformen	<i>Lavabos, formes spéciales</i>	M 123
221-4.1	221 335–221 342	Wandbecken Spezialformen	<i>Lavabos, formes spéciales</i>	M 124

Blatt Feuille	Artikel-Nr. No. d'article	Artikel	Article	Seite Page
		Bidets	Bidets	
227-1	227 000–227 019	Wandbidet	<i>Bidet mural</i>	M 125
227-1a	227 022–227 039	Wandbidet	<i>Bidet mural</i>	M 126
227-1b	227 217–227 328	Wandbidet	<i>Bidet mural</i>	M 127
228-1	228 000–228 039	Standbidet	<i>Bidet au sol</i>	M 128
228-1a	228 214	Standbidet	<i>Bidet au sol</i>	M 129
		Einbauwaschtische	Lavabos à encastrer	
231-1	231 001–231 036	Einbauwaschtische, Keramik	<i>Lavabos à encastrer en céramique</i>	M 130
231-2	231 053–231 281	Einbauwaschtische, Keramik	<i>Lavabos à encastrer en céramique</i>	M 131
231-3	231 282–231 305	Einbauwaschtische, Keramik	<i>Lavabos à encastrer en céramique</i>	M 132
232-1	232 002–232 017	Einlegewaschtische, Keramik	<i>Lavabos à insérer en céramique</i>	M 133
232-2	232 016–232 119	Einlegewaschtische, Keramik	<i>Lavabos à insérer en céramique</i>	M 134
232-3	232 123–232 305	Einlegewaschtische, Keramik	<i>Lavabos à insérer en céramique</i>	M 135
233-1	233 006–233 102	Einbauwaschtische, Stahl	<i>Lavabos à encastrer en acier</i>	M 136
233-2	233 301–233 311	Einlege- und Aufsatzwaschtische, Stahl	<i>Lavabos à poser et à insérer en acier</i>	M 137
233-3	233 312–233 319	Einlege- und Aufsatzwaschtische, Stahl	<i>Lavabos à poser et à insérer en acier</i>	M 138
233-4	233 322–233 329	Aufsatzwaschtische, Stahl	<i>Lavabos à poser en acier</i>	M 139
234-1	234 004–234 020	Aufsatzwaschtische	<i>Lavabos à poser</i>	M 140
234-2	234 022–234 057	Aufsatzwaschtische	<i>Lavabos à poser</i>	M 141
234-3	234 058–234 143	Aufsatzwaschtische	<i>Lavabos à poser</i>	M 142
234-4	234 144–234 253	Aufsatzwaschtische	<i>Lavabos à poser</i>	M 143
234-5	234 011–234 025	Aufsatzdoppelwaschtische	<i>Lavabos doubles à poser</i>	M 144
267-1	267 301–267 302	Wasch-Tische	<i>Tables de toilette</i>	M 145
		Klosettanlagen	Installations de WC	
311-1	311 211	DuschWC-Einbauanlage Aquaclean 8000 plus UP	<i>Inst. WCdouche murale Aquaclean 8000 plus UP</i>	M 146
	311 216	DuschWC-Einbauanlage Aquaclean 8000 UP	<i>Inst. WCdouche murale Aquaclean 8000 UP</i>	M 146
311-2	311 202–311 222	DuschWC-Anlage Aquaclean 8000 plus AP	<i>Inst. WCdouche Aquaclean 8000 plus AP</i>	M 147
312-1	312 001–312 003	Wandklosettanlagen AP	<i>Installations de WC murale AP</i>	M 148
312-2	312 101	Wandklosettanlagen AP	<i>Installations de WC murale AP</i>	M 149
313-1	342 000–342 042	Wandklosettanlagen, UP	<i>Installations de WC murale, UP</i>	M 150
313-1a	342 201–342 833	Wandklosettanlagen, UP	<i>Installations de WC murale, UP</i>	M 151
313-2	342 000–342 042	Wandklosettanlagen mit Kombifix	<i>Installations de WC murale avec Combifix</i>	M 152
313-2a	342 201–342 329	Wandklosettanlagen mit Kombifix	<i>Installations de WC murale avec Combifix</i>	M 153
313-3	342 000–342 042	Wandklosettanlagen mit Sanbloc	<i>Installations de WC murale avec Sanbloc</i>	M 154
313-3a	342 201–342 329	Wandklosettanlagen mit Sanbloc	<i>Installations de WC murale avec Sanbloc</i>	M 155
313-4	342 000–342 042	Wandklosettanlagen mit Duofix	<i>Installations de WC murale avec Duofix</i>	M 156
313-4a	342 201–342 329	Wandklosettanlagen mit Duofix	<i>Installations de WC murale avec Duofix</i>	M 157
313-5	342 000–342 042	Wandklosettanlagen mit Duofix	<i>Installations de WC murale avec Duofix</i>	M 158
313-5a	342 201–342 329	Wandklosettanlagen mit Duofix	<i>Installations de WC murale avec Duofix</i>	M 159
313-5.1	342 000–342 042	Wandklosettanlagen mit Duofix	<i>Installations de WC murale avec Duofix</i>	M 160
313-5.1a	342 201–342 329	Wandklosettanlagen mit Duofix	<i>Installations de WC murale avec Duofix</i>	M 161
313-5.2	342 000–342 042	Wandklosettanlagen mit Duofix Eckelement	<i>Installations de WC murale avec Duofix d'angle</i>	M 162
313-5.2a	342 201–342 329	Wandklosettanlagen mit Duofix Eckelement	<i>Installations de WC murale avec Duofix d'angle</i>	M 163
313-6	342 000–342 042	Wandklosettanlagen mit S-Bloc	<i>Installations de WC murale avec S-Bloc</i>	M 164
313-6a	342 201–342 329	Wandklosettanlagen mit S-Bloc	<i>Installations de WC murale avec S-Bloc</i>	M 165
313-7	342 000–342 042	Wandklosettanlagen mit S-Bloc	<i>Installations de WC murale avec S-Bloc</i>	M 166
313-7a	342 201–342 329	Wandklosettanlagen mit S-Bloc	<i>Installations de WC murale avec S-Bloc</i>	M 167
313-7.1	342 000–342 042	Wandklosettanlagen mit S-Bloc	<i>Installations de WC murale avec S-Bloc</i>	M 168
313-7.1a	342 201–342 329	Wandklosettanlagen mit S-Bloc	<i>Installations de WC murale avec S-Bloc</i>	M 169
313-8	342 000–342 042	Wandklosettanlagen mit S-Bloc Eckelement	<i>Installations de WC murale avec S-Bloc d'angle</i>	M 170
313-8a	342 201–342 329	Wandklosettanlagen mit S-Bloc Eckelement	<i>Installations de WC murale avec S-Bloc d'angle</i>	M 171
313-9	342 000–342 042	Wandklosettanlagen mit Missel Kompakt	<i>Installations de WC murales avec Missel compact</i>	M 172
313-9a	342 201–342 329	Wandklosettanlagen mit Missel Kompakt	<i>Installations de WC murales avec Missel compact</i>	M 173
313-10	342 000–342 042	Wandklosettanlagen mit Duplo XS	<i>Installations de WC murales avec Duplo XS</i>	M 174
313-10a	342 201–342 329	Wandklosettanlagen mit Duplo XS	<i>Installations de WC murales avec Duplo XS</i>	M 175
314-1	314 001–314 006	Standklosettanlagen, Abgang senkrecht	<i>Installations de WC au sol, écoulement vertical</i>	M 176
314-2	314 009–361 308	Standklosettanlagen, Abgang variabel	<i>Installations de WC au sol, écoulement variable</i>	M 177
314-3	314 010–361 248	Standklosettanlagen, Abgang variabel	<i>Installations de WC au sol, écoulement variable</i>	M 178
314-4	314 003–314 004	Standklosettanlagen, Abgang senkrecht	<i>Installations de WC au sol, écoulement vertical</i>	M 179
314-5	343 032–361 309	Standklosettanlagen, Abgang waagrecht	<i>Installations de WC au sol, écoulement horizontal</i>	M 180
315-1	344 001–344 031	Standklosettanlagen, UP-Spülkasten	<i>Installations de WC au sol, rés. de chasse à murer</i>	M 181
321-1	344 011	Standklosettanlage, niederhängend	<i>Installation de WC au sol, basse position</i>	M 182

Blatt Feuille	Artikel-Nr. No. d'article	Artikel	Article	Seite Page
		Urinalanlagen	Installations d'urinoir	
331-1	331 007–331 013	Urinalanlagen mit Kombifix und Duofix	<i>Installations d'urinoir avec Combifix et Duofix</i>	M 183
331-2	331 094–347 015	Urinalanlagen mit S-Bloc	<i>Installations d'urinoir avec S-Bloc</i>	M 184
332-1	347 015	Urinalanlage Tamaro-Sanimatic	<i>Installation Tamaro-Sanimatic</i>	M 185
334-1	334 102–334 107	Urinalanlagen wasserlos Urimat Eco	<i>Installations d'urinoir sans eau Urimat Eco</i>	M 186
347-1	347 008	Urinalanlage Tamaro-VS New	<i>Installation d'urinoir Tamaro-VS New</i>	M 187
347-1a	347 012	Urinalanlage Tamaro-S 60B	<i>Installation d'urinoir Tamaro-S 60B</i>	M 188
347-2	347 014	Urinalanlage Tamaro-S 60	<i>Installation d'urinoir Tamaro-S 60</i>	M 189
347-3	347 020–347 138	Klein-Urinale mit AP-Siphon	<i>Petit urinoirs avec siphon visible</i>	M 190
347-4	347 027–347 028	Klein-Urinal mit AP-Siphon	<i>Petit urinoir avec siphon visible</i>	M 191
347-5	347 003–347 004	Urinale mit Siphon integriert	<i>Urinoirs avec siphon intégré</i>	M 192
347-5a	347 030–347 032	Urinale mit Siphon integriert	<i>Urinoirs avec siphon intégré</i>	M 193
347-6	347 141–347 213	Urinale mit Siphon integriert	<i>Urinoirs avec siphon intégré</i>	M 194
347-7	347 034–347 212	Urinale wasserlos	<i>Urinoirs sans eau</i>	M 195
347-8	347 262–347 263	Urinale Edelstahl	<i>Urinoirs en inox</i>	M 196
		Ausgussbecken	Postes d'eau	
411-1	411 002–411 204	Ausgussbecken Kunststoff	<i>Postes d'eau en matière synthétique</i>	M 197
412-1	412 001–412 107	Ausgussbecken Stahl, Edelstahl	<i>Postes d'eau en acier et en inoxydable</i>	M 198
413-1	413 001–416 105	Schulwandbrunnen	<i>Vidoirs murals pour écoles</i>	M 199
414-1	414 003	Wandausgussanlage pneumatisch Bernina	<i>Installation de vidoir mural pneumatique Bernina</i>	M 200
415-1	415 001–415 008	Ausgussbecken, Feinsteinzeug	<i>Postes d'eau, en grès</i>	M 201
415-2	415 006	Wandbecken, Feinsteinzeug	<i>Vidoir mural, en grès</i>	M 202
421-1	421 040–421 044	Waschrinnen Romex	<i>Lavabos-rigole Romex</i>	M 203
421-1a	421 046–421 048	Waschrinnen Romex	<i>Lavabos-rigole Romex</i>	M 204
421-2	421 401–421 403	Waschtische Lotos	<i>Lavabos Lotos</i>	M 205
421-3	421 411–421 413	Waschtische Quadro	<i>Lavabos Quadro</i>	M 206
421-4	421 421–421 423	Waschtische Ronda	<i>Lavabos Ronda</i>	M 207
423-1	423 001–423 008	Waschrinnen Franke	<i>Lavabos-rigole Franke</i>	M 208
431-1	431 001–431 005	Waschtröge Romay	<i>Bacs à laver Romay</i>	M 209
431-1a	431 006–431 007	Einbauwaschtröge Romay	<i>Bacs à laver à encastrer Romay</i>	M 210
431-2	431 301	Waschtrog Glynwed	<i>Bac à laver Glynwed</i>	M 211
433-1	433 001–433 302	Mehrzweckwaschtröge Franke	<i>Bacs à laver à usage multiples Franke</i>	M 212
433-2	433 005–433 012	Mehrzweckwaschtröge Franke	<i>Bacs à laver à usage multiples Franke</i>	M 213
433-3	433 101–433 104	Einbauwaschtröge Franke	<i>Bacs à laver à encastrer Franke</i>	M 214
		Spezielle Mass-Skizzen	Côtes spéciales	
200-0		Waschtisch nach Wahl mit UP-Sifon	<i>Lavabo à choix, avec siphon à murer</i>	M 215
300-1		Auswechslungen von Urinalen	<i>Remplacement d'urinoirs</i>	M 216
300-2		Urinal Taro-Uni für Auswechslungen	<i>Urinoir Taro-Uni pour remplacements</i>	M 217
000-1		Grundrissvorschläge für Standard-Sanitarräume	<i>Plans des appareils pour locaux sanitaires standards</i>	M 218
000-2		Grundrissvorschläge für Komfort-Sanitarräume	<i>Plans des appareils pour locaux sanitaires confortables</i>	M 219

141 002/003

mit Zargen/*avec rebords*
143 004/005/006/007/008/009

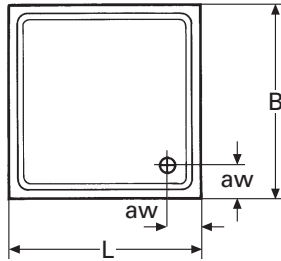
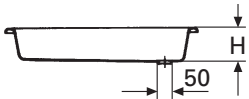

Ablaufgarnitur
Garniture d'écoulement 851 501

141 004/005/008

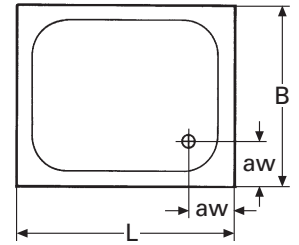

Ablaufgarnitur
Garniture d'écoulement 851 501

141 006/007/009/014/015/
016/017

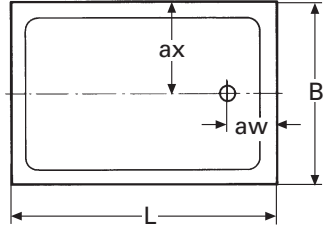

Ablaufgarnitur
Garniture d'écoulement 851 501

SGVSB-Nr. <i>No USGBS</i>	SGVSB-Nr. <i>No USGBS</i>	L	B	H	aw	ax
mit Zargen <i>avec rebords</i>						
141 002 003	SCH/143 004/005/006 007/008/009	800 900	800 900	150 150	140 210	140 210
141 004 005 008	SCH/	900 900 900	750 800 700	150 150 150	210 210 210	210 210 210
141 006 007 009 014 015 016 017	SCH/	1000 1200 1000 1000 1000 1200 1200	800 800 1000 750 900 900 1000	150 150 150 150 150 150 150	210 210 210 210 210 210 210	400 400 500 375 450 450 500

Sämtliche Angaben beziehen sich auf Fertigbaumasse
Toutes les indications se réfèrent aux dimensions finies

Die Massangaben in Millimeter verstehen sich unter dem Vorbehalt der Werk-toleranzen, eventuell späterer Änderungen sowie weiterer Montagemöglich-keiten. Die Haftung für Folgen fehlerhafter oder unvollständiger Massangaben ist ausgeschlossen (Art. 100 OR).

Les dimensions en millimètre s'entendent sous réserve des tolérances d'usine, d'éventuelles modifications ultérieures, de même que de nouvelles possibilités de montage. La responsabilité ne peut être engagée en cas de cotes man-quantés ou erronées (CD art. 100).

Duschenwannen, Stahl
Receveurs de douche, en acier

gültig ab:
valable dès:
11 - 2009

ersetzt Ausgabe:
Edition remplacée:
11 - 2008

141-0.1

141 018/019/045

mit Zargen/avec rebords

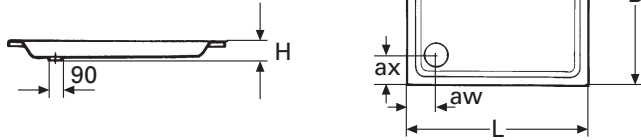

Ablaufgarnitur 851 507
Garniture d'écoulement 851 508 mit/avec

141 020/028/048/049/050/090
091/092/093/094/095/096
097/098/099/111/112/113
114/115/117/118/119

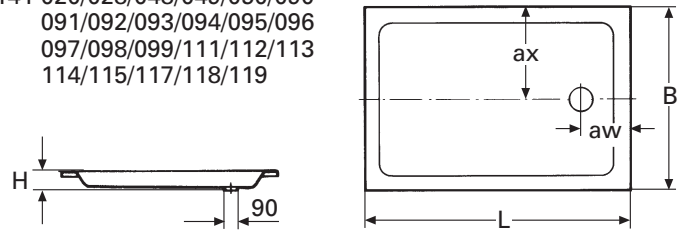

Ablaufgarnitur 851 507
Garniture d'écoulement 851 508 mit/avec

141 021/039/040/047/110
mit Zargen/avec rebords
143 061/065



Ablaufgarnitur 851 507
Garniture d'écoulement 851 508 mit/avec

SGVSB-Nr. No USGBS	SGVSB-Nr. No USGBS mit Zargen avec rebords	L	B	H	aw	ax
141 018	SCH/	800	800	65	180	180
019		900	900	65	210	210
045		800	800	35	180	180
141 021	SCH/143 061	900	750	65	210	210
039	065	900	800	65	210	210
040		900	700	65	210	210
047		900	900	35	210	210
110		900	800	35	210	210
141 020	SCH/	1000	1000	65	210	500
028		1100	800	35	260	400
048		1000	800	35	210	400
049		1000	1000	35	210	500
050		1200	800	35	210	400
090		1000	700	65	210	350
091		1000	750	65	210	375
092		1000	800	65	210	400
093		1000	900	65	210	450
094		1100	800	65	260	400
095		1100	900	65	210	450
096		1200	750	65	210	375
097		1200	800	65	210	400
098		1200	900	65	210	450
099		1200	1000	65	210	500
111		1000	750	35	210	375
112		1000	900	35	210	450
113		1200	750	35	210	375
114		1200	900	35	210	450
115		1200	1000	35	210	500
117		1000	700	35	210	350
118		1100	900	35	210	450
119		1200	700	35	210	350

Sämtliche Angaben beziehen sich auf Fertigbaumasse
Toutes les indications se réfèrent aux dimensions finies

Die Massangaben in Millimeter verstehen sich unter dem Vorbehalt der Werk-toleranzen, eventuell späterer Änderungen sowie weiterer Montagemöglich-keiten. Die Haftung für Folgen fehlerhafter oder unvollständiger Massangaben ist ausgeschlossen (Art. 100 OR).

Les dimensions en millimètre s'entendent sous réserve des tolérances d'usine, d'éventuelles modifications ultérieures, de même que de nouvelles possibilités de montage. La responsabilité ne peut être engagée en cas de cotes man-quantés ou erronées (CD art. 100).

Duschenwannen, Stahl
Receveurs de douche, en acier

gültig ab:
valable dès:
11 - 2009

ersetzt Ausgabe:
Edition remplacée:
11 - 2008

141-0.2

141 051/052/057
mit Zargen/avec rebords
143 051/052

Ablaufgarnitur 851 501
Garniture d'écoulement

141 081/082/083
141 150/153/144*/145*
mit Zargen/avec rebords
143 055/056/057

Ablaufgarnitur 851 507
Garniture d'écoulement 851 508 mit/avec

141 053/059 Caro 150 mm

Ablaufgarnitur 851 501
Garniture d'écoulement

141 088/089 Caro 65 mm
141 132/133/134 Caro 35 mm

Ablaufgarnitur 851 507
Garniture d'écoulement 851 508 mit/avec

141 084/086/146*/148*
141 151
Eck

Ablaufgarnitur 851 507
Garniture d'écoulement 851 508 mit/avec

SGVSB-Nr. No USGBS	SGVSB-Nr. No USGBS	L	B	H	R	aw	ax
141 051	SCH/143 051**	800	800	150	500	210	210
052	Eck 052**	900	900	150	500	210	210
057		1000	1000	150	500	210	210
141 081	SCH/143 055**	800	800	65	500	210	210
082/144*	Eck 056**	900	900	65	500	210	210
083/145*	057**	1000	1000	65	500	210	210
141 150	SCH/Eck	900	900	35	500	210	210
153		1000	1000	35	500	210	210
141 053	SCH/Caro	900	900	150	-	210	210
059		1000	1000	150	-	210	210
141 084/085	SCH/Eck	900	750	65	500	210	210
146*/147*							
086/087		1000	800	65	500	210	210
148*/149*							
141 151/152	SCH/Eck	1000	800	35	500	210	210
141 088	SCH/Caro	900	900	65	-	210	210
089		1000	1000	65	-	210	210
132		800	800	35	-	210	210
133		900	900	35	-	210	210
134		1000	1000	35	-	210	210

141 085/087/147*/149*
141 152
Eck

Ablaufgarnitur 851 507
Garniture d'écoulement 851 508 mit/avec

* mit Vorderfront/avec tablier
** mit Zargen/avec rebords

Sämtliche Angaben beziehen sich auf Fertigbaumasse
Toutes les indications se réfèrent aux dimensions finies

Die Massangaben in Millimeter verstehen sich unter dem Vorbehalt der Werk-toleranzen, eventuell späterer Änderungen sowie weiterer Montagemöglich-keiten. Die Haftung für Folgen fehlerhafter oder unvollständiger Massangaben ist ausgeschlossen (Art. 100 OR).

Les dimensions en millimètre s'entendent sous réserve des tolérances d'usine, d'éventuelles modifications ultérieures, de même que de nouvelles possibilités de montage. La responsabilité ne peut être engagée en cas de cotes man-quantés ou erronées (CD art. 100).

Duschenwannen, Stahl
Receveurs de douche, en acier

gültig ab:
valable dès:
11 - 2009

ersetzt Ausgabe:
Edition remplacée:
11 - 2008

141-0.3

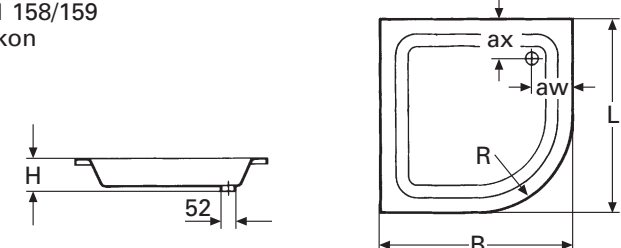
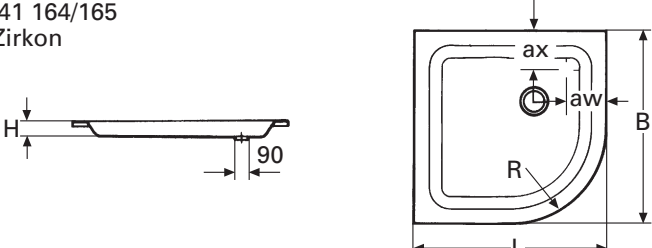
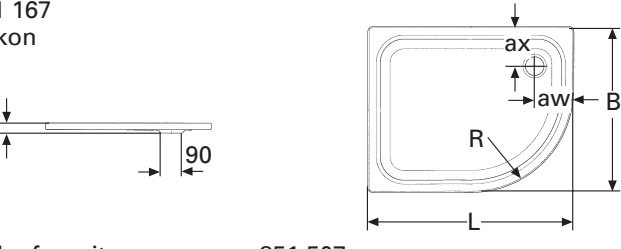
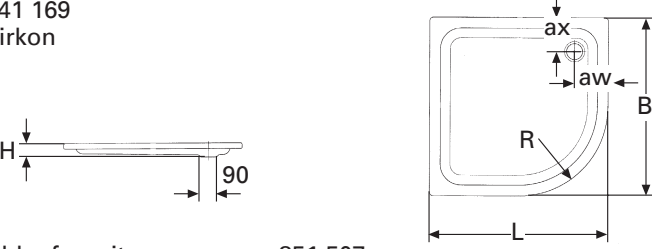
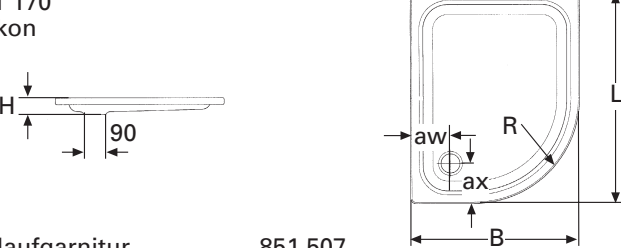
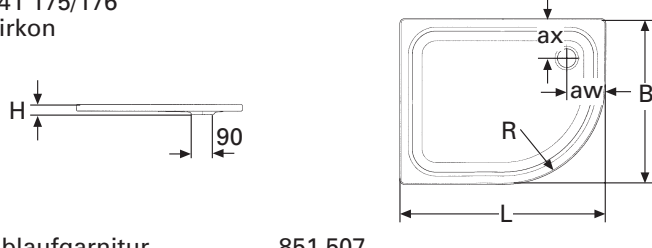
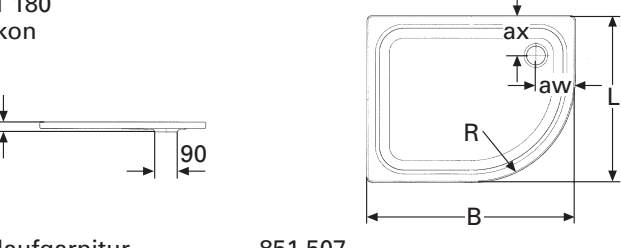
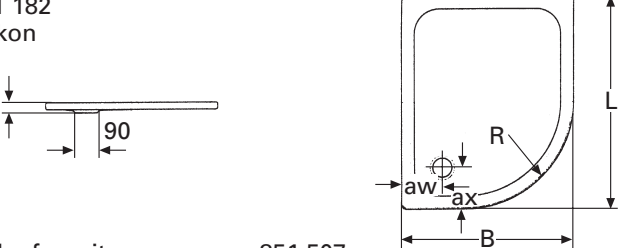
<p>141 158/159 Zirkon</p>  <p>Ablaufgarnitur Garniture d'écoulement 851 501</p>	<p>141 164/165 Zirkon</p>  <p>Ablaufgarnitur Garniture d'écoulement 851 507 mit/avec 851 508</p>																																																																																									
<p>141 167 Zirkon</p>  <p>Ablaufgarnitur Garniture d'écoulement 851 507 mit/avec 851 508</p>	<p>141 169 Zirkon</p>  <p>Ablaufgarnitur Garniture d'écoulement 851 507 mit/avec 851 508</p>																																																																																									
<p>141 170 Zirkon</p>  <p>Ablaufgarnitur Garniture d'écoulement 851 507 mit/avec 851 508</p>	<p>141 175/176 Zirkon</p>  <p>Ablaufgarnitur Garniture d'écoulement 851 507 mit/avec 851 508</p>																																																																																									
<p>141 180 Zirkon</p>  <p>Ablaufgarnitur Garniture d'écoulement 851 507 mit/avec 851 508</p>	<table border="1"> <thead> <tr> <th>SGVSB-Nr. No USGBS</th> <th>Fabrikat Produit</th> <th>L</th> <th>B</th> <th>H</th> <th>R</th> <th>aw</th> <th>ax</th> </tr> </thead> <tbody> <tr> <td>141 158</td> <td rowspan="2">KDW/Zirkon</td> <td>800</td> <td>800</td> <td>140</td> <td>500</td> <td>190</td> <td>190</td> </tr> <tr> <td>159</td> <td>900</td> <td>900</td> <td>140</td> <td>500</td> <td>190</td> <td>190</td> </tr> <tr> <td>141 164</td> <td rowspan="2">KDW/Zirkon</td> <td>800</td> <td>800</td> <td>65</td> <td>500</td> <td>190</td> <td>190</td> </tr> <tr> <td>165</td> <td>900</td> <td>900</td> <td>65</td> <td>500</td> <td>190</td> <td>190</td> </tr> <tr> <td>141 167</td> <td rowspan="3">KDW/Zirkon</td> <td>800</td> <td>1000</td> <td>65</td> <td>500</td> <td>190</td> <td>190</td> </tr> <tr> <td>169</td> <td>1000</td> <td>1000</td> <td>65</td> <td>500</td> <td>190</td> <td>190</td> </tr> <tr> <td>170</td> <td>1000</td> <td>800</td> <td>65</td> <td>500</td> <td>190</td> <td>190</td> </tr> <tr> <td>141 175</td> <td rowspan="4">KDW/Zirkon</td> <td>900</td> <td>900</td> <td>35</td> <td>500</td> <td>190</td> <td>190</td> </tr> <tr> <td>176</td> <td>1000</td> <td>1000</td> <td>35</td> <td>500</td> <td>190</td> <td>190</td> </tr> <tr> <td>180</td> <td>800</td> <td>1000</td> <td>35</td> <td>500</td> <td>190</td> <td>190</td> </tr> <tr> <td>182</td> <td>1000</td> <td>800</td> <td>35</td> <td>500</td> <td>190</td> <td>190</td> </tr> </tbody> </table>	SGVSB-Nr. No USGBS	Fabrikat Produit	L	B	H	R	aw	ax	141 158	KDW/Zirkon	800	800	140	500	190	190	159	900	900	140	500	190	190	141 164	KDW/Zirkon	800	800	65	500	190	190	165	900	900	65	500	190	190	141 167	KDW/Zirkon	800	1000	65	500	190	190	169	1000	1000	65	500	190	190	170	1000	800	65	500	190	190	141 175	KDW/Zirkon	900	900	35	500	190	190	176	1000	1000	35	500	190	190	180	800	1000	35	500	190	190	182	1000	800	35	500	190	190
SGVSB-Nr. No USGBS	Fabrikat Produit	L	B	H	R	aw	ax																																																																																			
141 158	KDW/Zirkon	800	800	140	500	190	190																																																																																			
159		900	900	140	500	190	190																																																																																			
141 164	KDW/Zirkon	800	800	65	500	190	190																																																																																			
165		900	900	65	500	190	190																																																																																			
141 167	KDW/Zirkon	800	1000	65	500	190	190																																																																																			
169		1000	1000	65	500	190	190																																																																																			
170		1000	800	65	500	190	190																																																																																			
141 175	KDW/Zirkon	900	900	35	500	190	190																																																																																			
176		1000	1000	35	500	190	190																																																																																			
180		800	1000	35	500	190	190																																																																																			
182		1000	800	35	500	190	190																																																																																			
<p>141 182 Zirkon</p>  <p>Ablaufgarnitur Garniture d'écoulement 851 507 mit/avec 851 508</p>																																																																																										

**Sämtliche Angaben beziehen sich auf Fertigbaumasse
Toutes les indications se réfèrent aux dimensions finies**

Die Massangaben in Millimeter verstehen sich unter dem Vorbehalt der Werk-toleranzen, eventuell späterer Änderungen sowie weiterer Montagemöglich-keiten. Die Haftung für Folgen fehlerhafter oder unvollständiger Massangaben ist ausgeschlossen (Art. 100 OR).

Les dimensions en millimètre s'entendent sous réserve des tolérances d'usine, d'éventuelles modifications ultérieures, de même que de nouvelles possibilités de montage. La responsabilité ne peut être engagée en cas de cotes man-quantés ou erronées (CD art. 100).

Duschenwannen, Stahl Receveurs de douche, en acier

gültig ab:
valable dès:
11 - 2009

ersetzt Ausgabe:
Edition remplacée:
11 - 2008

141-1.1

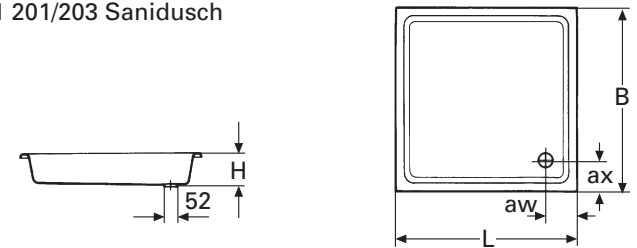
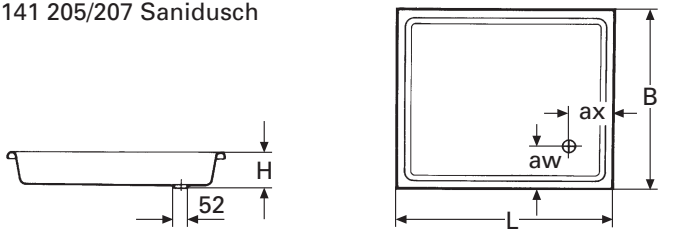
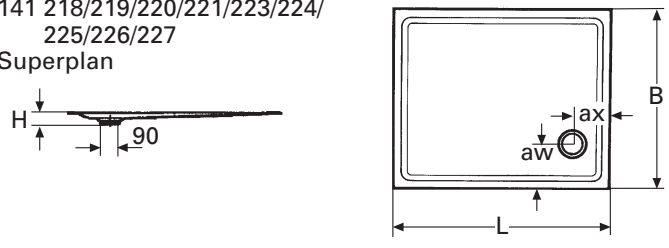
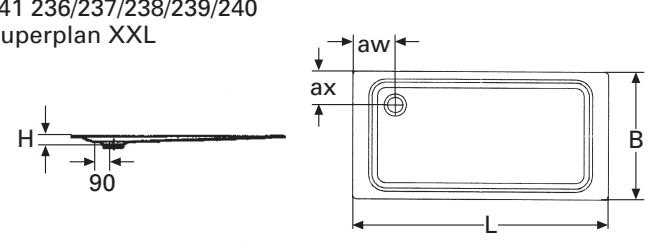
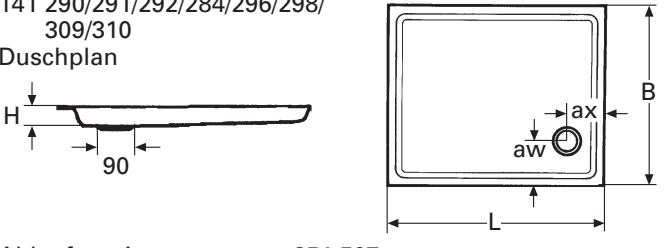
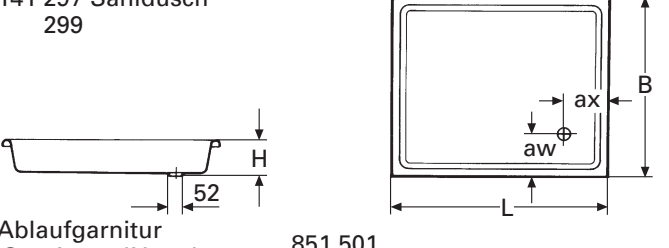
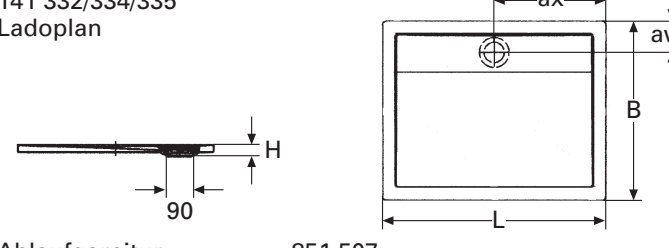
<p>141 201/203 Sanidusch</p>  <p>Ablaufgarnitur Garniture d'écoulement 851 501</p>	<p>141 205/207 Sanidusch</p>  <p>Ablaufgarnitur Garniture d'écoulement 851 501</p>																																																																																																																																					
<p>141 218/219/220/221/223/224/ 225/226/227 Superplan</p>  <p>Ablaufgarnitur 851 507 Garniture d'écoulement 851 508 mit/avec</p>	<p>141 236/237/238/239/240 Superplan XXL</p>  <p>Ablaufgarnitur 851 507 Garniture d'écoulement 851 508 mit/avec</p>																																																																																																																																					
<p>141 290/291/292/284/296/298/ 309/310 Duschplan</p>  <p>Ablaufgarnitur 851 507 Garniture d'écoulement 851 508 mit/avec</p>	<table border="1"> <thead> <tr> <th>SGVSB-Nr. No USGBS</th> <th>Fabrikat Produit</th> <th>L</th> <th>B</th> <th>H</th> <th>aw</th> <th>ax</th> </tr> </thead> <tbody> <tr> <td>141 201</td> <td>KDW/ Sanidusch</td> <td>800</td> <td>800</td> <td>140</td> <td>200</td> <td>200</td> </tr> <tr> <td>203</td> <td></td> <td>900</td> <td>900</td> <td>140</td> <td>200</td> <td>200</td> </tr> <tr> <td>205</td> <td></td> <td>800</td> <td>750</td> <td>140</td> <td>200</td> <td>200</td> </tr> <tr> <td>207</td> <td></td> <td>900</td> <td>750</td> <td>140</td> <td>200</td> <td>200</td> </tr> <tr> <td>141 223</td> <td>KDW/ Superplan</td> <td>800</td> <td>800</td> <td>25</td> <td>200</td> <td>200</td> </tr> <tr> <td>224</td> <td></td> <td>900</td> <td>750</td> <td>25</td> <td>200</td> <td>200</td> </tr> <tr> <td>225</td> <td></td> <td>900</td> <td>800</td> <td>25</td> <td>200</td> <td>200</td> </tr> <tr> <td>218</td> <td></td> <td>900</td> <td>900</td> <td>25</td> <td>200</td> <td>200</td> </tr> <tr> <td>226</td> <td></td> <td>1000</td> <td>900</td> <td>25</td> <td>200</td> <td>200</td> </tr> </tbody> </table>	SGVSB-Nr. No USGBS	Fabrikat Produit	L	B	H	aw	ax	141 201	KDW/ Sanidusch	800	800	140	200	200	203		900	900	140	200	200	205		800	750	140	200	200	207		900	750	140	200	200	141 223	KDW/ Superplan	800	800	25	200	200	224		900	750	25	200	200	225		900	800	25	200	200	218		900	900	25	200	200	226		1000	900	25	200	200																																																															
SGVSB-Nr. No USGBS	Fabrikat Produit	L	B	H	aw	ax																																																																																																																																
141 201	KDW/ Sanidusch	800	800	140	200	200																																																																																																																																
203		900	900	140	200	200																																																																																																																																
205		800	750	140	200	200																																																																																																																																
207		900	750	140	200	200																																																																																																																																
141 223	KDW/ Superplan	800	800	25	200	200																																																																																																																																
224		900	750	25	200	200																																																																																																																																
225		900	800	25	200	200																																																																																																																																
218		900	900	25	200	200																																																																																																																																
226		1000	900	25	200	200																																																																																																																																
<p>141 297 Sanidusch 299</p>  <p>Ablaufgarnitur Garniture d'écoulement 851 501</p>	<table border="1"> <tbody> <tr> <td>141 236</td> <td>KDW/ Superplan XXL</td> <td>1300</td> <td>900</td> <td>25</td> <td>250</td> <td>200</td> </tr> <tr> <td>237</td> <td></td> <td>1500</td> <td>700</td> <td>39</td> <td>250</td> <td>220</td> </tr> <tr> <td>238</td> <td></td> <td>1500</td> <td>750</td> <td>40</td> <td>250</td> <td>200</td> </tr> <tr> <td>239</td> <td></td> <td>1500</td> <td>900</td> <td>43</td> <td>250</td> <td>200</td> </tr> <tr> <td>400</td> <td></td> <td>1500</td> <td>1000</td> <td>43</td> <td>250</td> <td>200</td> </tr> <tr> <td>141 227</td> <td>KDW/ Duschplan</td> <td>900</td> <td>1200</td> <td>65</td> <td>200</td> <td>200</td> </tr> <tr> <td>219</td> <td></td> <td>1000</td> <td>1000</td> <td>65</td> <td>200</td> <td>200</td> </tr> <tr> <td>220</td> <td></td> <td>1000</td> <td>800</td> <td>65</td> <td>200</td> <td>200</td> </tr> <tr> <td>221</td> <td></td> <td>1200</td> <td>800</td> <td>65</td> <td>200</td> <td>200</td> </tr> <tr> <td>290</td> <td></td> <td>800</td> <td>800</td> <td>65</td> <td>200</td> <td>200</td> </tr> <tr> <td>291</td> <td></td> <td>900</td> <td>900</td> <td>65</td> <td>200</td> <td>200</td> </tr> <tr> <td>292</td> <td></td> <td>900</td> <td>750</td> <td>65</td> <td>200</td> <td>200</td> </tr> <tr> <td>298</td> <td></td> <td>900</td> <td>800</td> <td>65</td> <td>200</td> <td>200</td> </tr> <tr> <td>309</td> <td></td> <td>1000</td> <td>900</td> <td>65</td> <td>200</td> <td>200</td> </tr> <tr> <td>310</td> <td></td> <td>1200</td> <td>900</td> <td>65</td> <td>200</td> <td>200</td> </tr> <tr> <td>284</td> <td></td> <td>1000</td> <td>800</td> <td>65</td> <td>200</td> <td>200</td> </tr> <tr> <td>296</td> <td></td> <td>1200</td> <td>800</td> <td>65</td> <td>200</td> <td>200</td> </tr> <tr> <td>141 299</td> <td>KDW/ Sanidusch</td> <td>900</td> <td>800</td> <td>140</td> <td>200</td> <td>200</td> </tr> <tr> <td>297</td> <td></td> <td>1200</td> <td>800</td> <td>140</td> <td>200</td> <td>200</td> </tr> </tbody> </table>	141 236	KDW/ Superplan XXL	1300	900	25	250	200	237		1500	700	39	250	220	238		1500	750	40	250	200	239		1500	900	43	250	200	400		1500	1000	43	250	200	141 227	KDW/ Duschplan	900	1200	65	200	200	219		1000	1000	65	200	200	220		1000	800	65	200	200	221		1200	800	65	200	200	290		800	800	65	200	200	291		900	900	65	200	200	292		900	750	65	200	200	298		900	800	65	200	200	309		1000	900	65	200	200	310		1200	900	65	200	200	284		1000	800	65	200	200	296		1200	800	65	200	200	141 299	KDW/ Sanidusch	900	800	140	200	200	297		1200	800	140	200	200
141 236	KDW/ Superplan XXL	1300	900	25	250	200																																																																																																																																
237		1500	700	39	250	220																																																																																																																																
238		1500	750	40	250	200																																																																																																																																
239		1500	900	43	250	200																																																																																																																																
400		1500	1000	43	250	200																																																																																																																																
141 227	KDW/ Duschplan	900	1200	65	200	200																																																																																																																																
219		1000	1000	65	200	200																																																																																																																																
220		1000	800	65	200	200																																																																																																																																
221		1200	800	65	200	200																																																																																																																																
290		800	800	65	200	200																																																																																																																																
291		900	900	65	200	200																																																																																																																																
292		900	750	65	200	200																																																																																																																																
298		900	800	65	200	200																																																																																																																																
309		1000	900	65	200	200																																																																																																																																
310		1200	900	65	200	200																																																																																																																																
284		1000	800	65	200	200																																																																																																																																
296		1200	800	65	200	200																																																																																																																																
141 299	KDW/ Sanidusch	900	800	140	200	200																																																																																																																																
297		1200	800	140	200	200																																																																																																																																
<p>141 332/334/335 Ladoplan</p>  <p>Ablaufgarnitur 851 507 Garniture d'écoulement 851 508 mit/avec</p>	<table border="1"> <tbody> <tr> <td>141 332</td> <td>KDW/ Ladoplan</td> <td>900</td> <td>900</td> <td>35</td> <td>140</td> <td>450</td> </tr> <tr> <td>334</td> <td></td> <td>1000</td> <td>1000</td> <td>35</td> <td>140</td> <td>500</td> </tr> <tr> <td>335</td> <td></td> <td>1000</td> <td>800</td> <td>35</td> <td>140</td> <td>500</td> </tr> </tbody> </table>	141 332	KDW/ Ladoplan	900	900	35	140	450	334		1000	1000	35	140	500	335		1000	800	35	140	500																																																																																																																
141 332	KDW/ Ladoplan	900	900	35	140	450																																																																																																																																
334		1000	1000	35	140	500																																																																																																																																
335		1000	800	35	140	500																																																																																																																																

Sämtliche Angaben beziehen sich auf Fertigbaumasse
Toutes les indications se réfèrent aux dimensions finies

Die Massangaben in Millimeter verstehen sich unter dem Vorbehalt der Werk-toleranzen, eventuell späterer Änderungen sowie weiterer Montagemöglich-keiten. Die Haftung für Folgen fehlerhafter oder unvollständiger Massangaben ist ausgeschlossen (Art. 100 OR).

Les dimensions en millimètre s'entendent sous réserve des tolérances d'usine, d'éventuelles modifications ultérieures, de même que de nouvelles possibilités de montage. La responsabilité ne peut être engagée en cas de cotes man-quantés ou erronées (CD art. 100).

Duschenwannen, Stahl Receveurs de douche, en acier

gültig ab:
valable dès:
11 - 2009

ersetzt Ausgabe:
Edition remplacée:
11 - 2008

141-2.1

141 263
Fontana

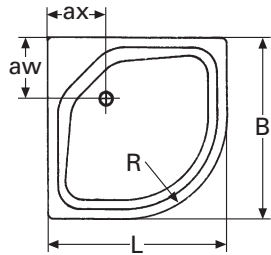
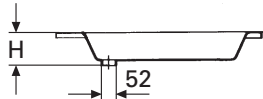

Ablaufgarnitur
Garniture d'écoulement 851 501

141 274/276/293
Fontana
141 300
Fontana
mit Vorderfront
avec tablier

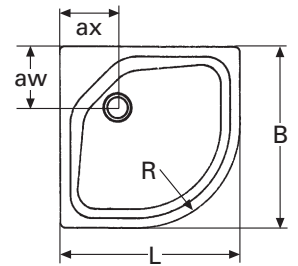
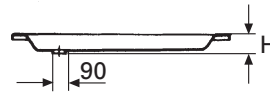

Ablaufgarnitur 851 507
Garniture d'écoulement 851 508 mit/avec

141 320/321
Arrondo

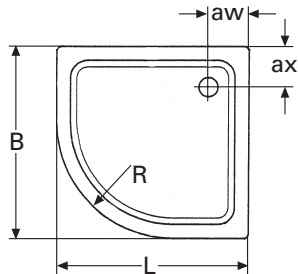
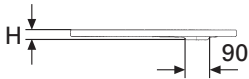

Ablaufgarnitur 851 507
Garniture d'écoulement 851 508 mit/avec

141 322/323
Arrondo

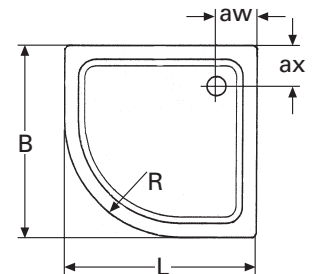
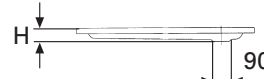

Ablaufgarnitur 851 507
Garniture d'écoulement 851 508 mit/avec

141 324/325
Arrondo
mit Vorderfront
avec tablier

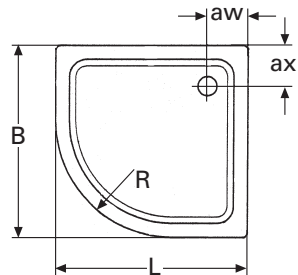
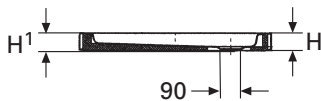

Ablaufgarnitur 851 507
Garniture d'écoulement 851 508 mit/avec

SGVSB-Nr. No USGBS	Fabrikat Produit	L	B	H	H ¹	R	aw	ax
141 263	KDW/ Fontana	900	900	131	-	520	275	275
141 274/293 276	KDW/ Fontana	900 1000	900 1000	65 65	-	520	275	275
141 300	KDW/ Fontana	900	900	65	80	520	275	275
141 320 321	KDW/ Arrondo	900 1000	900 1000	25 25	-	550	190	190
141 322 323	KDW/ Arrondo	900 1000	900 1000	65 65	-	550	190	190
141 324 325	KDW/ Arrondo	900 1000	900 1000	65 65	80	550	190	190

Sämtliche Angaben beziehen sich auf Fertigbaumasse
Toutes les indications se réfèrent aux dimensions finies

Die Massangaben in Millimeter verstehen sich unter dem Vorbehalt der Werk-toleranzen, eventuell späterer Änderungen sowie weiterer Montagemöglich-keiten. Die Haftung für Folgen fehlerhafter oder unvollständiger Massangaben ist ausgeschlossen (Art. 100 OR).

Les dimensions en millimètre s'entendent sous réserve des tolérances d'usine, d'éventuelles modifications ultérieures, de même que de nouvelles possibilités de montage. La responsabilité ne peut être engagée en cas de cotes man-quantés ou erronées (CD art. 100).

Duschenwannen, Stahl
Receveurs de douche, en acier

gültig ab:
valable dès:
11 - 2009

ersetzt Ausgabe:
Edition remplacée:
11 - 2008

141-2.2

141 337/338/339/340/341/342/343/344/345/346/347
Conoflat

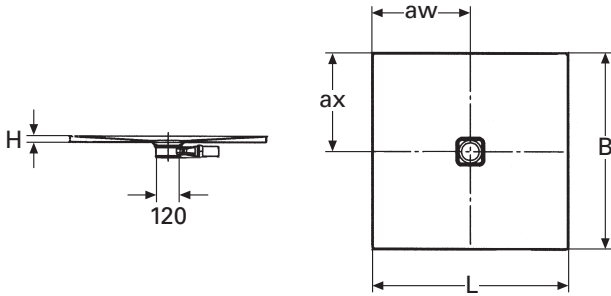

inkl. Ablaufgarnitur
Garniture d'écoulement 141 354

SGVSB-Nr. No USGBS	Fabrikat Produit	L	B	H	aw	ax
141 337	KDW/	900	900	23	450	450
338	Conoflat	1000	1000	23	500	500
339		1200	1200	23	600	600
340		900	800	23	450	400
341		1000	800	23	500	400
342		1000	900	23	500	450
343		1100	800	23	550	400
344		1100	900	23	550	450
345		1200	800	23	600	400
346		1200	900	23	600	450
347		1200	1000	23	600	500

Sämtliche Angaben beziehen sich auf Fertigbaumasse
Toutes les indications se réfèrent aux dimensions finies

Die Massangaben in Millimeter verstehen sich unter dem Vorbehalt der Werk-toleranzen, eventuell späterer Änderungen sowie weiterer Montagemöglich-keiten. Die Haftung für Folgen fehlerhafter oder unvollständiger Massangaben ist ausgeschlossen (Art. 100 OR).

Les dimensions en millimètre s'entendent sous réserve des tolérances d'usine, d'éventuelles modifications ultérieures, de même que de nouvelles possibilités de montage. La responsabilité ne peut être engagée en cas de cotes man-quantés ou erronées (CD art. 100).

Duschenwannen, Stahl
Receveurs de douche, en acier

gültig ab:
valable dès:
11 - 2009

ersetzt Ausgabe:
Edition remplacée:
neu/nouveau

141-2.3

<p>144 234 Acona 641 Trend</p> <p>Ablaufgarnitur 851 507 Garniture d'écoulement 851 508 mit/avec</p>	<p>144 236 Ancona 645 Trend</p> <p>Ablaufgarnitur 851 507 Garniture d'écoulement 851 508 mit/avec</p>
--	---

<p>144 274 Ancona 642 Trend</p> <p>Ablaufgarnitur 851 507 Garniture d'écoulement 851 508 mit/avec</p>	<p>144 276 Ancona 646 Trend</p> <p>Ablaufgarnitur 851 507 Garniture d'écoulement 851 508 mit/avec</p>
---	---

<p>144 278 Ancona 647 Trend</p> <p>Ablaufgarnitur 851 507 Garniture d'écoulement 851 508 mit/avec</p>	<p>144 280 Ancona 648 Trend</p> <p>Ablaufgarnitur 851 507 Garniture d'écoulement 851 508 mit/avec</p>
---	---

<p>144 282 Ancona 649 Trend</p> <p>Ablaufgarnitur 851 507 Garniture d'écoulement 851 508 mit/avec</p>	<table border="1"> <thead> <tr> <th>SGVSB-Nr.</th> <th>Fabrikat</th> <th>L</th> <th>B</th> <th>H¹</th> <th>H²</th> <th>aw</th> <th>ax</th> </tr> </thead> <tbody> <tr> <td>144 234</td> <td>DU/Ancona 641 Trend</td> <td>900</td> <td>900</td> <td>70</td> <td>170</td> <td>150</td> <td>150</td> </tr> <tr> <td>144 236</td> <td>DU/Ancona 645 Trend</td> <td>1000</td> <td>1000</td> <td>70</td> <td>170</td> <td>150</td> <td>150</td> </tr> <tr> <td>144 274</td> <td>DU/Ancona 642 Trend</td> <td>900</td> <td>800</td> <td>70</td> <td>170</td> <td>150</td> <td>150</td> </tr> <tr> <td>144 276</td> <td>DU/Ancona 646 Trend</td> <td>1000</td> <td>800</td> <td>70</td> <td>170</td> <td>150</td> <td>150</td> </tr> <tr> <td>144 278</td> <td>DU/Ancona 647 Trend</td> <td>1200</td> <td>800</td> <td>70</td> <td>170</td> <td>150</td> <td>150</td> </tr> <tr> <td>144 280</td> <td>DU/Ancona 648 Trend</td> <td>1200</td> <td>900</td> <td>70</td> <td>170</td> <td>150</td> <td>150</td> </tr> <tr> <td>144 282</td> <td>DU/Ancona 649 Trend</td> <td>1000</td> <td>900</td> <td>70</td> <td>170</td> <td>150</td> <td>150</td> </tr> <tr> <td>144 284</td> <td>DU/Ancona 650 Trend</td> <td>1200</td> <td>1000</td> <td>70</td> <td>170</td> <td>150</td> <td>150</td> </tr> </tbody> </table>	SGVSB-Nr.	Fabrikat	L	B	H ¹	H ²	aw	ax	144 234	DU/Ancona 641 Trend	900	900	70	170	150	150	144 236	DU/Ancona 645 Trend	1000	1000	70	170	150	150	144 274	DU/Ancona 642 Trend	900	800	70	170	150	150	144 276	DU/Ancona 646 Trend	1000	800	70	170	150	150	144 278	DU/Ancona 647 Trend	1200	800	70	170	150	150	144 280	DU/Ancona 648 Trend	1200	900	70	170	150	150	144 282	DU/Ancona 649 Trend	1000	900	70	170	150	150	144 284	DU/Ancona 650 Trend	1200	1000	70	170	150	150
SGVSB-Nr.	Fabrikat	L	B	H ¹	H ²	aw	ax																																																																		
144 234	DU/Ancona 641 Trend	900	900	70	170	150	150																																																																		
144 236	DU/Ancona 645 Trend	1000	1000	70	170	150	150																																																																		
144 274	DU/Ancona 642 Trend	900	800	70	170	150	150																																																																		
144 276	DU/Ancona 646 Trend	1000	800	70	170	150	150																																																																		
144 278	DU/Ancona 647 Trend	1200	800	70	170	150	150																																																																		
144 280	DU/Ancona 648 Trend	1200	900	70	170	150	150																																																																		
144 282	DU/Ancona 649 Trend	1000	900	70	170	150	150																																																																		
144 284	DU/Ancona 650 Trend	1200	1000	70	170	150	150																																																																		

<p>144 284 Ancona 650 Trend</p> <p>Ablaufgarnitur 851 507 Garniture d'écoulement 851 508 mit/avec</p>	
---	--

Sämtliche Angaben beziehen sich auf Fertigbaumasse
Toutes les indications se réfèrent aux dimensions finies

Die Massangaben in Millimeter verstehen sich unter dem Vorbehalt der Werk-toleranzen, eventuell späterer Änderungen sowie weiterer Montagemöglich-keiten. Die Haftung für Folgen fehlerhafter oder unvollständiger Massangaben ist ausgeschlossen (Art. 100 OR).

Les dimensions en millimètre s'entendent sous réserve des tolérances d'usine, d'éventuelles modifications ultérieures, de même que de nouvelles possibilités de montage. La responsabilité ne peut être engagée en cas de cotes man-quantés ou erronées (CD art. 100).

Duschenwannen, Kunststoff
Receveurs de douche, matière synthétique

gültig ab: valable dès: 11 - 2009	ersetzt Ausgabe: Edition remplacée: 11 - 2008	144-2.1
---	---	----------------

144 248
Malaga Round 771 Trend

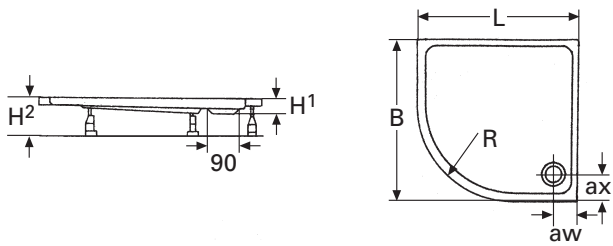

Ablaufgarnitur 851 507
Garniture d'écoulement 851 508 mit/avec

144 250
Malaga Round 775 Trend

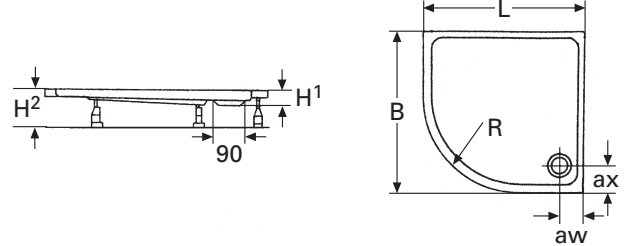

Ablaufgarnitur 851 507
Garniture d'écoulement 851 508 mit/avec

144 260
Cordoba Five 871 Trend

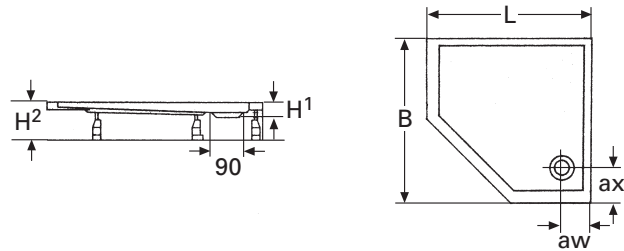

Ablaufgarnitur 851 507
Garniture d'écoulement 851 508 mit/avec

144 262
Cordoba Five 875 Trend

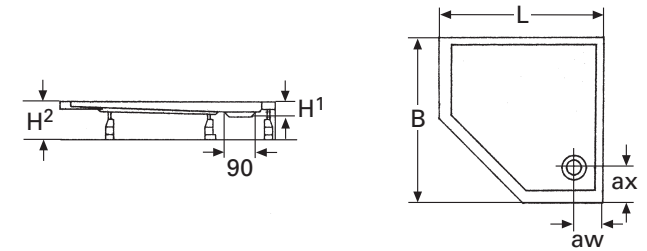

Ablaufgarnitur 851 507
Garniture d'écoulement 851 508 mit/avec

144 267
Piccolo 669
Ablauf Schräge Seite vorne re
écoulement côte diagonale
devant à droite

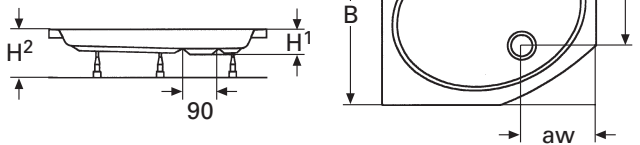

Ablaufgarnitur 851 507
Garniture d'écoulement 851 508 mit/avec

144 268
Piccolo 670
Ablauf Schräge Seite vorne li
écoulement côte diagonale
devant à gauche

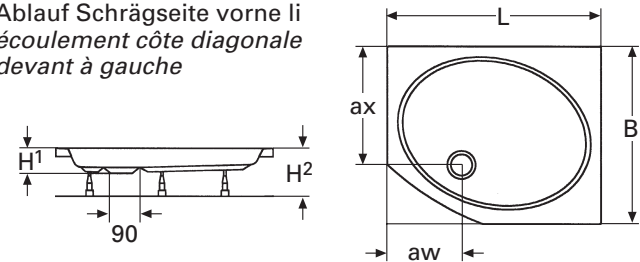

Ablaufgarnitur 851 507
Garniture d'écoulement 851 508 mit/avec

SGVSB-Nr.	Fabrikat	L	B	H ¹	H ²	R	aw	ax
144 248	DU/Malaga Round 771 Trend	900	900	70	170	550	130	150
144 250	DU/Malaga Round 775 Trend	1000	1000	70	170	550	130	150
144 260	DU/Cordoba Five 871 Trend	900	900	70	170	-	130	150
144 262	DU/Cordoba Five 875 Trend	1000	1000	70	170	-	130	150
144 267	DU/Piccolo 669	900	750	105	230-290	-	288	485
144 268	DU/Piccolo 670	900	750	105	230-290	-	288	485

Sämtliche Angaben beziehen sich auf Fertigbaumasse
Toutes les indications se réfèrent aux dimensions finies

Die Massangaben in Millimeter verstehen sich unter dem Vorbehalt der Werk-toleranzen, eventuell späterer Änderungen sowie weiterer Montagemöglich-keiten. Die Haftung für Folgen fehlerhafter oder unvollständiger Massangaben ist ausgeschlossen (Art. 100 OR).

Les dimensions en millimètre s'entendent sous réserve des tolérances d'usine, d'éventuelles modifications ultérieures, de même que de nouvelles possibilités de montage. La responsabilité ne peut être engagée en cas de cotes man-quantés ou erronées (CD art. 100).

Eckduschenwannen, Kunststoff
Receveurs de douche d'angle, mat. synth.

gültig ab:
valable dès:
11 - 2009

ersetzt Ausgabe:
Edition remplacée:
11 - 2008

144-2.2

144 441/442/444
Clarissa Plus

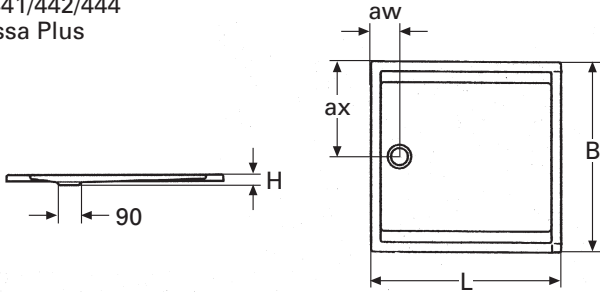

Ablaufgarnitur 851 507
Garniture d'écoulement 851 508 mit/avec

144 446/447
Clarissa Plus

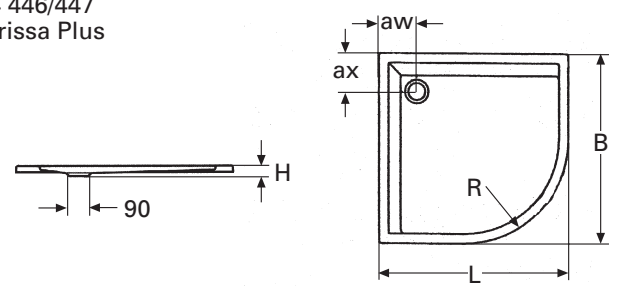

Ablaufgarnitur 851 507
Garniture d'écoulement 851 508 mit/avec

144 471/472
Plana

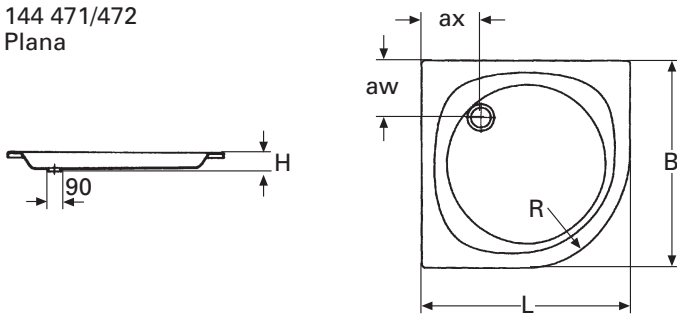

Ablaufgarnitur 851 507
Garniture d'écoulement 851 508 mit/avec

144 487/488/489
Terra

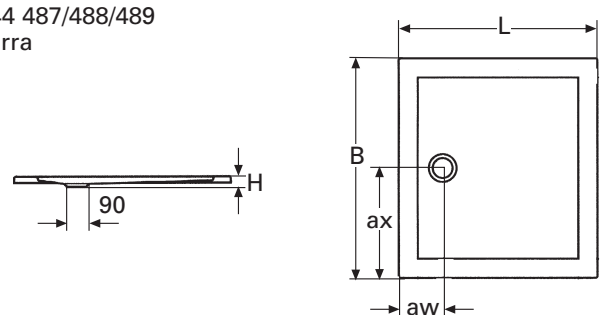

Ablaufgarnitur 851 507
Garniture d'écoulement 851 508 mit/avec

144 491/492
Terra

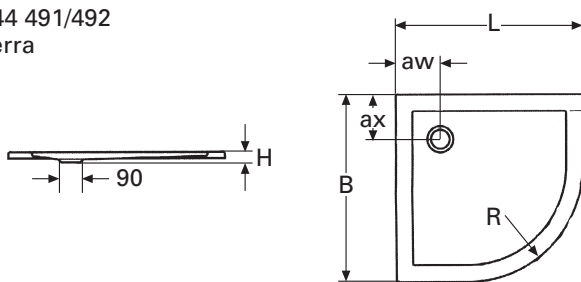

Ablaufgarnitur 851 507
Garniture d'écoulement 851 508 mit/avec

SGVSB-Nr.	Fabrikat	L	B	H	R	aw	ax
No	USGBS						
	Produit						
144 441	BEK/	800	800	40	-	150	400
442	Clarissa Plus	900	900	40	-	150	450
444		800	1200	40	-	150	600
144 446	BEK/	800	800	40	550	200	200
447	Clarissa Plus	900	900	40	550	200	200
144 471	BEK/	900	900	50	550	240	240
472	Plana	1000	1000	50	550	270	270
144 487	BEK/	900	900	35	-	204	450
488	Terra	900	1000	35	-	204	500
489		900	1200	35	-	204	600
144 491	BEK/	900	900	35	550	215	215
492	Terra	1000	1000	35	550	215	215

Sämtliche Angaben beziehen sich auf Fertigbaumasse
Toutes les indications se réfèrent aux dimensions finies

Die Massangaben in Millimeter verstehen sich unter dem Vorbehalt der Werk-toleranzen, eventuell späterer Änderungen sowie weiterer Montagemöglich-keiten. Die Haftung für Folgen fehlerhafter oder unvollständiger Massangaben ist ausgeschlossen (Art. 100 OR).

Les dimensions en millimètre s'entendent sous réserve des tolérances d'usine, d'éventuelles modifications ultérieures, de même que de nouvelles possibilités de montage. La responsabilité ne peut être engagée en cas de cotes man-quantés ou erronées (CD art. 100).

Duschenwannen, Kunststoff
Receveurs de douche, matière synthétique

gültig ab:
valable dès:
11 - 2009

ersetzt Ausgabe:
Edition remplacée:
11 - 2008

144-3.1

144 527/529/531/533/535/537/539/541
Jubilar

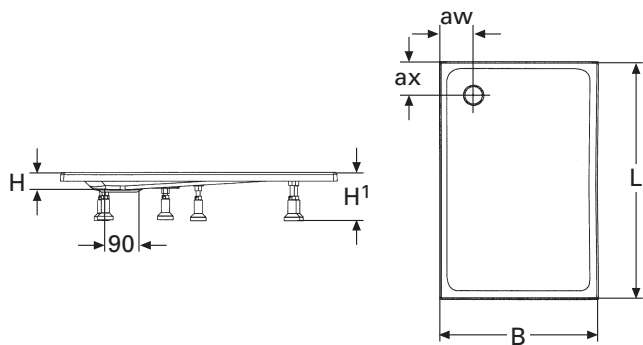

Ablaufgarnitur 851 507
Garniture d'écoulement 851 508 mit/avec

144 528/530/532/534/536/538/540/542
Jubilar

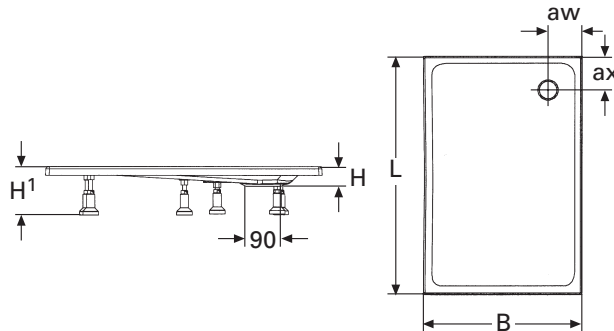

Ablaufgarnitur 851 507
Garniture d'écoulement 851 508 mit/avec

144 544/545/547/548
Jubilar

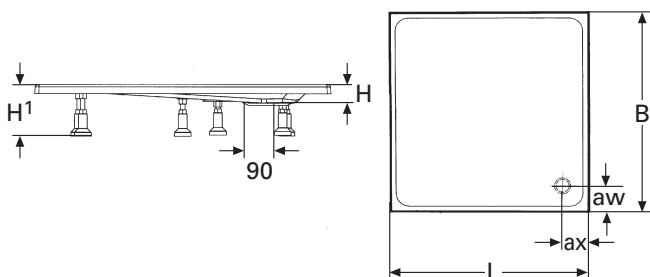

Ablaufgarnitur 851 507
Garniture d'écoulement 851 508 mit/avec

146 311/312/313/314/315/316/317
RoVaro

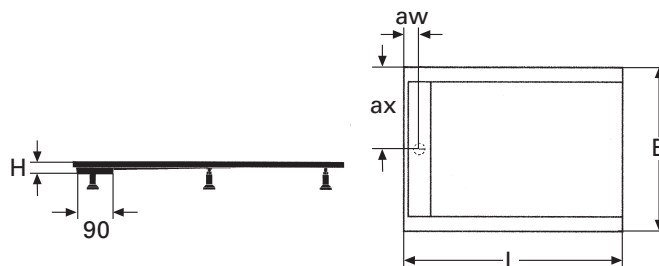

Ablaufgarnitur 851 507
Garniture d'écoulement 851 508 mit/avec

SGVSB-Nr. No USGBS	Fabrikat Produit	L	B	H	H1	aw	ax
144 527/528	ROMAY/ Jubilar	900	750	48	150	170	170
529/530	Jubilar	1000	750	50	152	170	170
531/532		1000	800	50	152	170	170
533/534		1200	800	56	158	170	170
535/536		1000	900	50	152	175	175
144 537/538	ROMAY/ Jubilar	1200	900	56	158	175	175
539/540	Jubilar	1400	900	60	162	175	175
541/542		1200	1000	56	158	175	175
144 544	ROMAY/ Jubilar	1200	1200	39	141	175	175
545	Jubilar	1500	1500	52	154	175	175
547		900	900	50	152	175	175
548		1000	1000	50	152	175	175
146 311	ROMAY/ RoVaro	1000	800	46	-	83	400
312	RoVaro	1200	800	48	-	83	400
313		1400	800	51	-	83	400
314		900	900	44	-	83	450
315		1000	900	46	-	83	450
316		1200	900	48	-	83	450
317		1400	900	51	-	83	450

Sämtliche Angaben beziehen sich auf Fertigbaumasse
Toutes les indications se réfèrent aux dimensions finies

Die Massangaben in Millimeter verstehen sich unter dem Vorbehalt der Werk-toleranzen, eventuell späterer Änderungen sowie weiterer Montagemöglich-keiten. Die Haftung für Folgen fehlerhafter oder unvollständiger Massangaben ist ausgeschlossen (Art. 100 OR).

Les dimensions en millimètre s'entendent sous réserve des tolérances d'usine, d'éventuelles modifications ultérieures, de même que de nouvelles possibilités de montage. La responsabilité ne peut être engagée en cas de cotes man-quantés ou erronées (CD art. 100).

Duschenwannen, Kunststoff
Receveurs de douche, matière synthétique

gültig ab:
valable dès:
11 - 2009

ersetzt Ausgabe:
Edition remplacée:
11 - 2008

144-4

144 712/713
Futurion

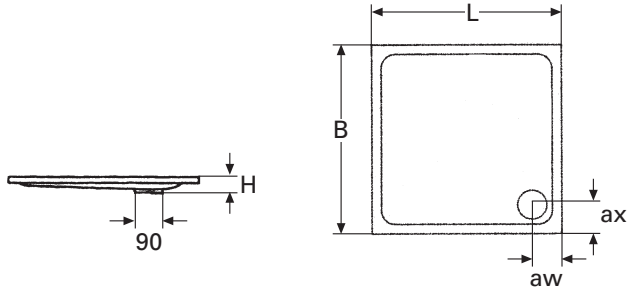

Ablaufgarnitur 851 507
Garniture d'écoulement 851 508 mit/avec

144 716/717
Futurion

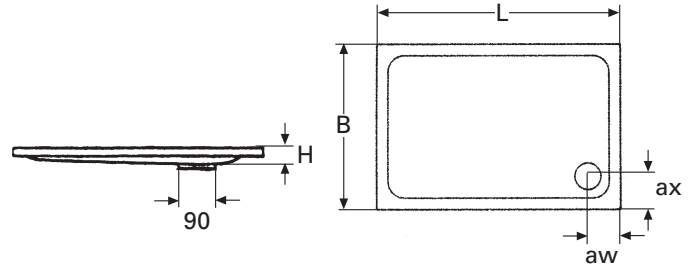

Ablaufgarnitur 851 507
Garniture d'écoulement 851 508 mit/avec

144 731/732*
144 733/734*
Futurion

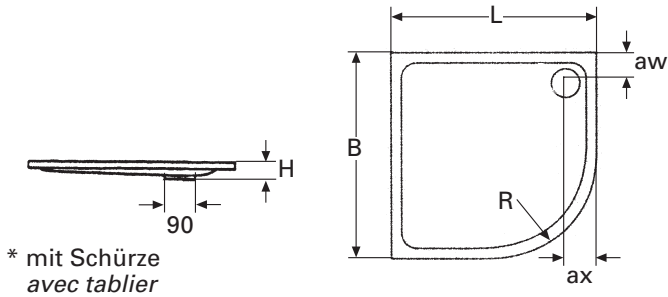

Ablaufgarnitur 851 507
Garniture d'écoulement 851 508 mit/avec

144 735/736
Futurion

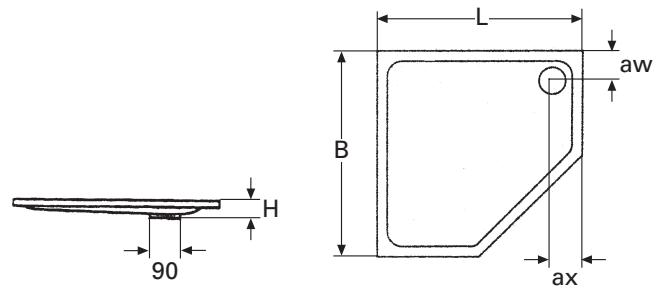

Ablaufgarnitur 851 507
Garniture d'écoulement 851 508 mit/avec

SGVSB-Nr. No USGBS	Fabrikat Produit	L	B	H	R	aw	ax
144 712	V+B-W/	900	900	60	-	160	160
713	Futurion	1000	1000	60	-	160	160
144 716	V+B-W/	1200	800	60	-	160	160
717	Futurion	1200	900	60	-	160	160
144 731	V+B-W/	900	900	60	550	160	160
732*	Futurion	900	900	60	550	160	160
733		1000	1000	60	550	160	160
734*		1000	1000	60	550	160	160
144 735	V+B-W/	900	900	60	-	160	160
736	Futurion	1000	1000	60	-	160	160

Sämtliche Angaben beziehen sich auf Fertigbaumasse
Toutes les indications se réfèrent aux dimensions finies

Die Massangaben in Millimeter verstehen sich unter dem Vorbehalt der Werk-toleranzen, eventuell späterer Änderungen sowie weiterer Montagemöglich-keiten. Die Haftung für Folgen fehlerhafter oder unvollständiger Massangaben ist ausgeschlossen (Art. 100 OR).

Les dimensions en millimètre s'entendent sous réserve des tolérances d'usine, d'éventuelles modifications ultérieures, de même que de nouvelles possibilités de montage. La responsabilité ne peut être engagée en cas de cotes man-quantés ou erronées (CD art. 100).

Duschenwannen, Kunststoff
Receveurs de douche, matière synthétique

gültig ab:
valable dès:
11 - 2009

ersetzt Ausgabe:
Edition remplacée:
11 - 2008

144-5

144 801 S 341
802 S 342

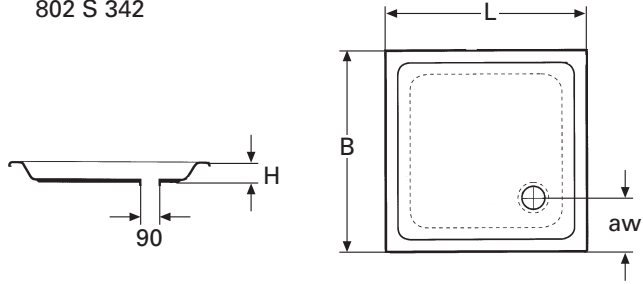

Ablaufgarnitur 851 507
Garniture d'écoulement 851 508 mit/avec

144 803 S 345
804 S 346

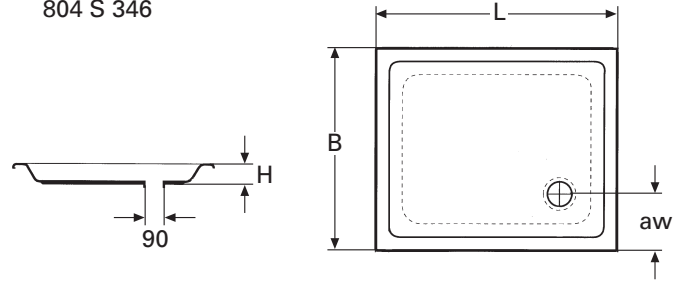

Ablaufgarnitur 851 507
Garniture d'écoulement 851 508 mit/avec

144 806 CT 90 Q

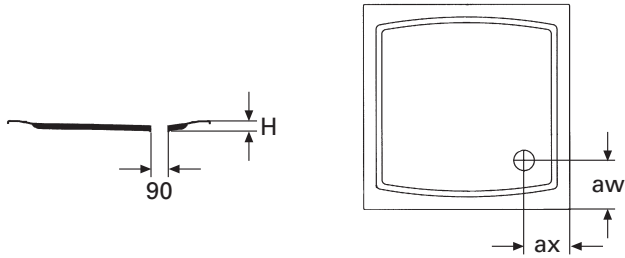

Ablaufgarnitur 851 507
Garniture d'écoulement 851 508 mit/avec

144 821 S 353

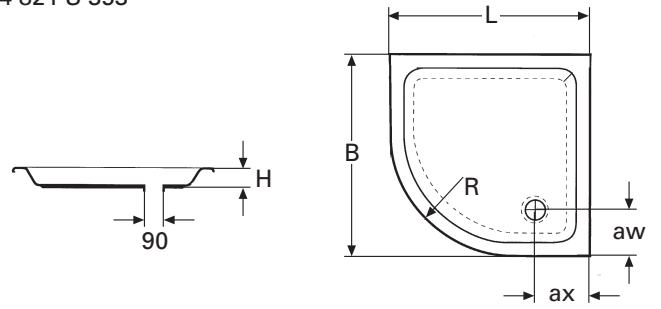

Ablaufgarnitur 851 507
Garniture d'écoulement 851 508 mit/avec

144 824 CT 90 R

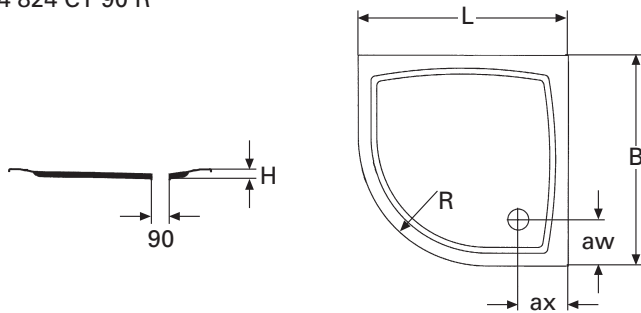

Ablaufgarnitur 851 507
Garniture d'écoulement 851 508 mit/avec

SGVSB-Nr.	Fabrikat	L	B	H	R	aw	ax
144 801	GALATEA S 341	800	800	65	-	220	-
802	S 342	900	900	65	-	210	-
144 803	GALATEA S 345	900	750	65	-	210	-
804	S 346	900	800	65	-	220	-
144 806	GALATEA CT 90 Q	900	900	25	-	200	215
144 821	GALATEA S 353	900	900	75	550	220	220
144 824	GALATEA CT 90 R	900	900	25	550	200	215

Sämtliche Angaben beziehen sich auf Fertigbaumasse
Toutes les indications se réfèrent aux dimensions finies

Die Massangaben in Millimeter verstehen sich unter dem Vorbehalt der Werk-toleranzen, eventuell späterer Änderungen sowie weiterer Montagemöglich-keiten. Die Haftung für Folgen fehlerhafter oder unvollständiger Massangaben ist ausgeschlossen (Art. 100 OR).

Les dimensions en millimètre s'entendent sous réserve des tolérances d'usine, d'éventuelles modifications ultérieures, de même que de nouvelles possibilités de montage. La responsabilité ne peut être engagée en cas de cotes man-quantés ou erronées (CD art. 100).

Duschenwannen, Kunststoff
Receveurs de douche, matière synthétique

gültig ab:
valable dès:
11 - 2009

ersetzt Ausgabe:
Edition remplacée:
11 - 2008

144-6

144 771/772/773
Living

Ablaufgarnitur
Garniture d'écoulement 851 507

144 776/777
Living

Ablaufgarnitur
Garniture d'écoulement 851 507

144 781
Palomba

Ablaufgarnitur inkl.
Garniture d'écoulement incl.

144 782
Palomba

Ablaufgarnitur inkl.
Garniture d'écoulement incl.

144 791
LB3

Ablaufgarnitur
Garniture d'écoulement 851 507

144 792
LB3

Ablaufgarnitur
Garniture d'écoulement 851 507

SGVSB-Nr. <i>No USGBS</i>	Fabrikat <i>Produit</i>	L	B	H	R	aw	ax
144 771	KELA/	800	800	45	-	145	75
772	Living	900	900	45	-	145	75
773		1000	1000	45	-	145	75
144 776	KELA/	900	900	45	550	145	75
777	Living	1000	1000	45	550	145	75
144 781	KELA/	900	900	65	-	450	450
782	Palomba	1200	800	65	-	600	400
144 791	KELA/ LB3	900	900	40	-	450	115
144 792	KELA/ LB3	1200	900	40	-	600	115

Sämtliche Angaben beziehen sich auf Fertigbaumasse
Toutes les indications se réfèrent aux dimensions finies

Die Massangaben in Millimeter verstehen sich unter dem Vorbehalt der Werk-toleranzen, eventuell späterer Änderungen sowie weiterer Montagemöglich-keiten. Die Haftung für Folgen fehlerhafter oder unvollständiger Massangaben ist ausgeschlossen (Art. 100 OR).

Les dimensions en millimètre s'entendent sous réserve des tolérances d'usine, d'éventuelles modifications ultérieures, de même que de nouvelles possibilités de montage. La responsabilité ne peut être engagée en cas de cotes man-quantés ou erronées (CD art. 100).

Duschenwannen, Kunststoff
Receveurs de douche, matière synthétique

gültig ab: <i>valable dès:</i> 11 - 2009	ersetzt Ausgabe: <i>Edition remplacée:</i> 11 - 2008	144-7
--	--	--------------

144 901
PuraVida

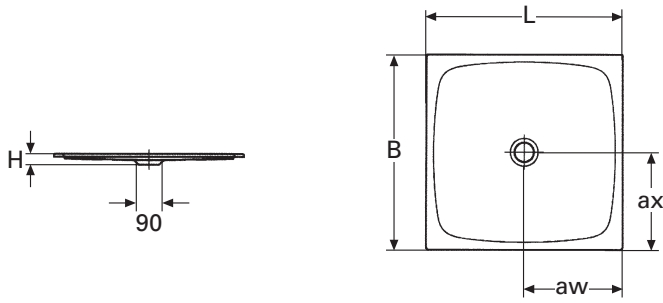

Ablaufgarnitur 851 507
Garniture d'écoulement 851 508 mit/avec

144 906
PuraVida

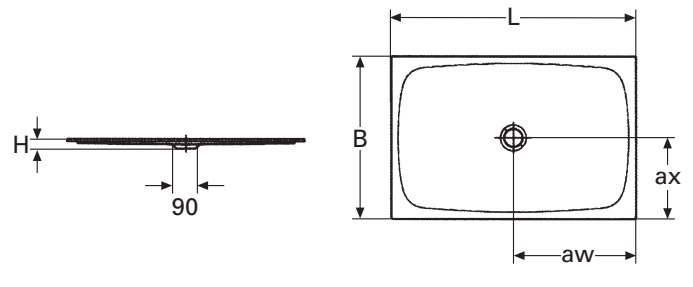

Ablaufgarnitur 851 507
Garniture d'écoulement 851 508 mit/avec

SGVSB-Nr. No USGBS	Fabrikat Produit	L	B	H	aw	ax
144 901	DUR/ PuraVida	900	900	50	450	450
144 906	DUR/ PuraVida	1200	800	50	600	400

Sämtliche Angaben beziehen sich auf Fertigbaumasse
Toutes les indications se réfèrent aux dimensions finies

Die Massangaben in Millimeter verstehen sich unter dem Vorbehalt der Werk-toleranzen, eventuell späterer Änderungen sowie weiterer Montagemöglich-keiten. Die Haftung für Folgen fehlerhafter oder unvollständiger Massangaben ist ausgeschlossen (Art. 100 OR).

Les dimensions en millimètre s'entendent sous réserve des tolérances d'usine, d'éventuelles modifications ultérieures, de même que de nouvelles possibilités de montage. La responsabilité ne peut être engagée en cas de cotes man-quantés ou erronées (CD art. 100).

Duschenwannen, Kunststoff
Receveurs de douche, matière synthétique

gültig ab:
valable dès:
11 - 2009

ersetzt Ausgabe:
Edition remplacée:
neu/nouveau

144-8

146 001/002
Merano

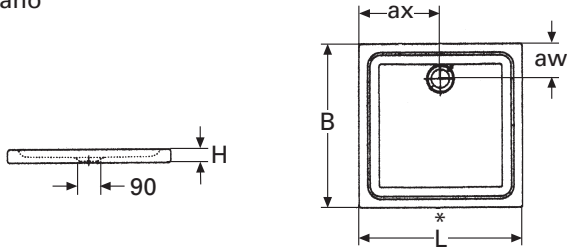

Ablaufgarnitur 851 507
Garniture d'écoulement 851 508 mit/avec

146 003/004/005
Merano

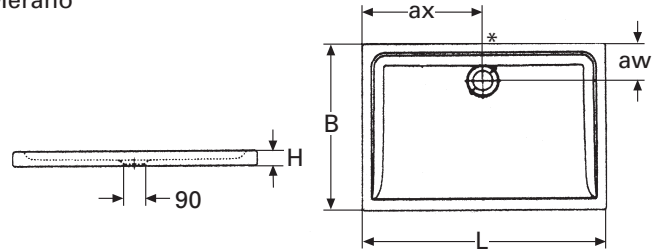

Ablaufgarnitur 851 507
Garniture d'écoulement 851 508 mit/avec

146 006/007
Merano

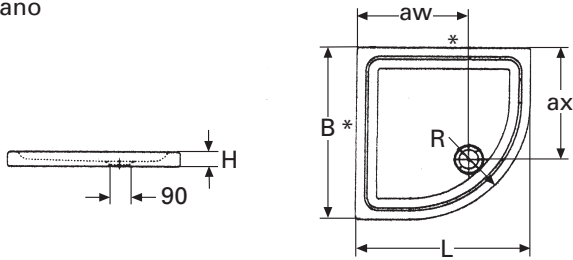

Ablaufgarnitur 851 507
Garniture d'écoulement 851 508 mit/avec

146 011 Alessi
abgerundete Ecke links
angle arrondi à gauche

146 012 Alessi
abgerundete Ecke rechts
angle arrondi à droite

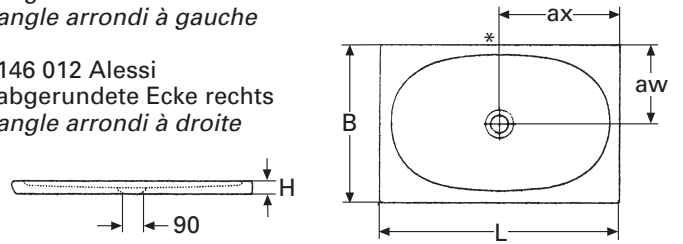

Ablaufgarnitur inkl.
Garniture d'écoulement incl.

146 013
Alessi

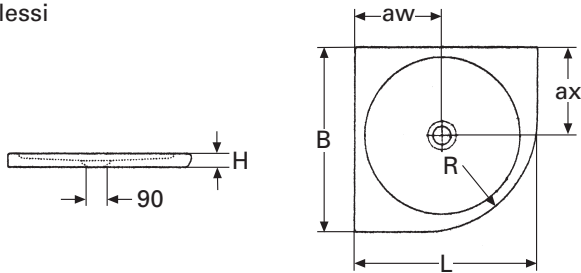

Ablaufgarnitur inkl.
Garniture d'écoulement incl.

* nicht glasiert
* non émaillé

SGVSB-Nr. No USGBS	Fabrikat Produit	L	B	H	R	aw	ax
146 001 002	KELA/ Merano	800 900	800 900	65 65	- -	170 170	400 450
146 003 004 005	KELA/ Merano	900 1100 1200	750 750 800	65 65 65	- - -	170 170 170	450 550 600
146 006 007	KELA/ Merano	800 900	800 900	65 65	550 550	515 620	515 620
146 011 012	KELA/ Alessi	1200	800	65	-	400	600
146 013	KELA/ Alessi	900	900	65	550	435	435

Sämtliche Angaben beziehen sich auf Fertigbaumasse
Toutes les indications se réfèrent aux dimensions finies

Die Massangaben in Millimeter verstehen sich unter dem Vorbehalt der Werk-toleranzen, eventuell späterer Änderungen sowie weiterer Montagemöglich-keiten. Die Haftung für Folgen fehlerhafter oder unvollständiger Massangaben ist ausgeschlossen (Art. 100 OR).

Les dimensions en millimètre s'entendent sous réserve des tolérances d'usine, d'éventuelles modifications ultérieures, de même que de nouvelles possibilités de montage. La responsabilité ne peut être engagée en cas de cotes man-quantés ou erronées (CD art. 100).

Duschenwannen, Keramik
Receveurs de douche, en céramique

gültig ab:
valable dès:
11 - 2009

ersetzt Ausgabe:
Edition remplacée:
11 - 2008

146-0

146 204/205
Subway
* nicht glasiert
* non émaillé

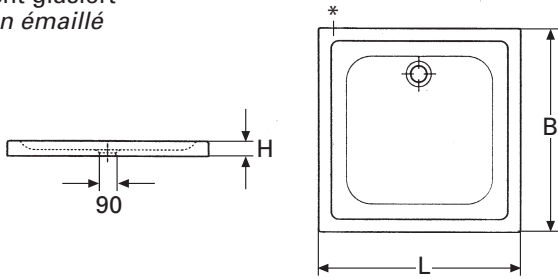

Ablaufgarnitur 851 507
Garniture d'écoulement 851 508 mit/avec

146 206
Subway
* nicht glasiert
* non émaillé

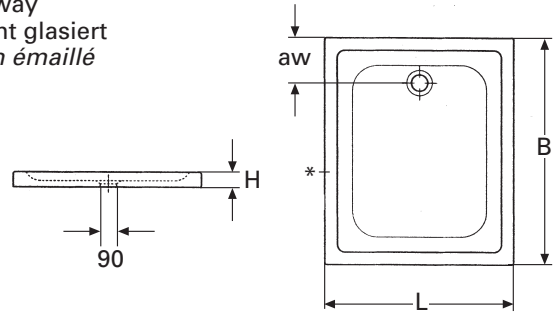

Ablaufgarnitur 851 507
Garniture d'écoulement 851 508 mit/avec

146 207
Subway
* nicht glasiert
* non émaillé

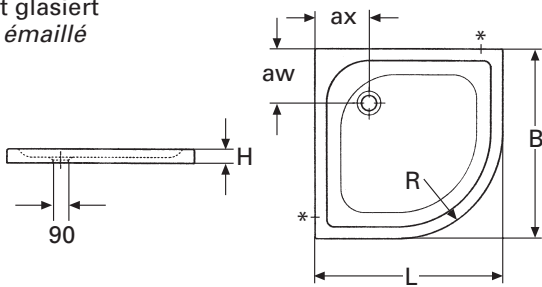

Ablaufgarnitur 851 507
Garniture d'écoulement 851 508 mit/avec

146 303
Surf
* nicht glasiert
* non émaillé

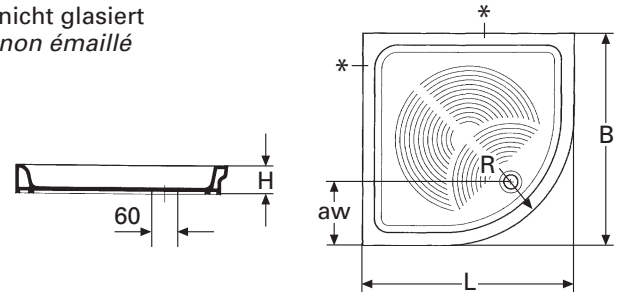

Ablaufgarnitur 851 503
Garniture d'écoulement

Sämtliche Angaben beziehen sich auf Fertigbaumasse
Toutes les indications se réfèrent aux dimensions finies

SGVSB-Nr. No USGBS	Fabrikat Produit	L	B	H	R	aw	ax
146 204 205	V+B Subway	800	800	60	-	180	-
		900	900	60	-	180	-
146 206	V+B Subway	750	900	60	-	180	-
146 207	V+B Subway	900	900	60	550	230	230
146 303	INDA/Surf	900	900	120	550	270	-

Die Massangaben in Millimeter verstehen sich unter dem Vorbehalt der Werk-toleranzen, eventuell späterer Änderungen sowie weiterer Montagemöglich-keiten. Die Haftung für Folgen fehlerhafter oder unvollständiger Massangaben ist ausgeschlossen (Art. 100 OR).

Les dimensions en millimètre s'entendent sous réserve des tolérances d'usine, d'éventuelles modifications ultérieures, de même que de nouvelles possibilités de montage. La responsabilité ne peut être engagée en cas de cotes man-quantés ou erronées (CD art. 100).

Duschenwannen, Keramik
Receveurs de douche, en céramique

gültig ab:
valable dès:
11 - 2009

ersetzt Ausgabe:
Edition remplacée:
11 - 2008

146-1

146 400/401/402/403/404/405/406/407/408/
431/432/433/434/435/436/
437/438/439

Floor

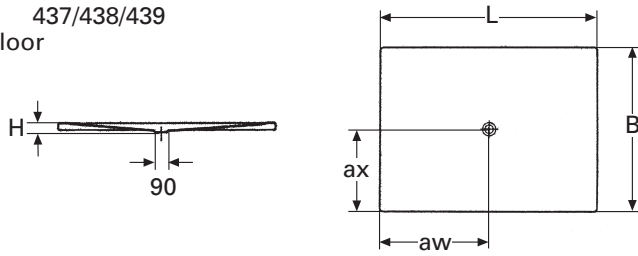

Ablaufgarnitur 851 517 mit/avec
Garniture d'écoulement 851 518

146 421/422
Floor Corner

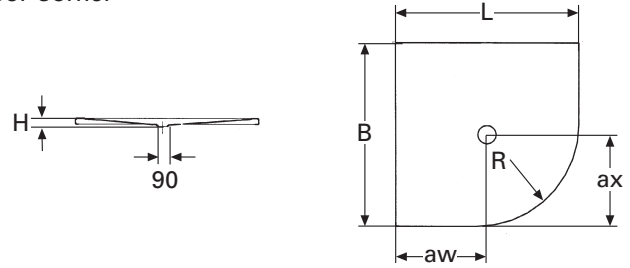

Ablaufgarnitur 851 517 mit/avec
Garniture d'écoulement 851 518

146 423
Floor Corner
Ecke links/angle à gauche

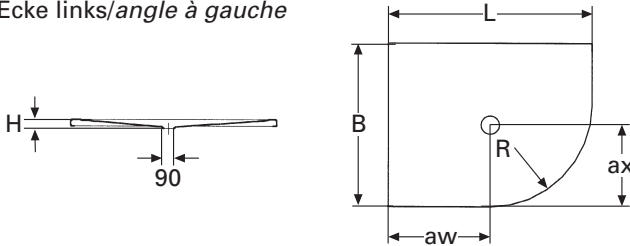

Ablaufgarnitur 851 517 mit/avec
Garniture d'écoulement 851 518

146 424
Floor Corner
Ecke rechts/angle à droite

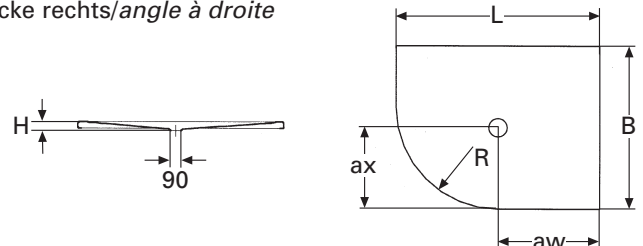

Ablaufgarnitur 851 517 mit/avec
Garniture d'écoulement 851 518

146 485/486
Floor Caro

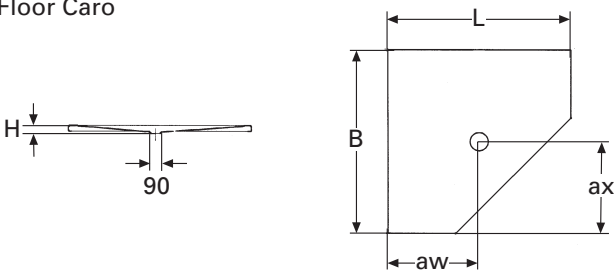

Ablaufgarnitur 851 507 mit/avec
Garniture d'écoulement 851 508

146 451
Walk-In

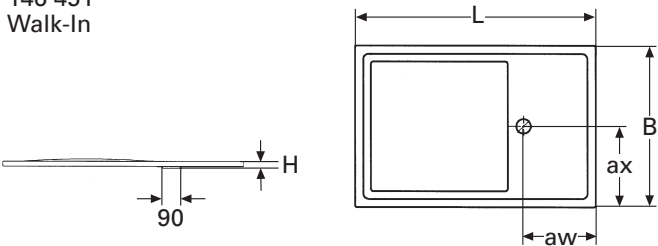

Ablaufgarnitur 851 507 mit/avec
Garniture d'écoulement 851 508

SGVSB-Nr. No USGBS	Fabrikat Produit	L	B	H	R	aw	ax
146 400	SCH/Floor	800	800	25	-	400	400
401		900	900	25	-	450	450
402		1000	800	25	-	500	400
403		1000	900	25	-	500	450
404		1000	1000	25	-	500	500
405		1200	800	25	-	600	400
406		1200	900	25	-	600	450
407		1200	1000	25	-	600	500
408		1200	1200	25	-	600	600
431		900	700	25	-	450	350
432		900	750	25	-	450	375
433		900	800	25	-	450	400
434		1000	700	25	-	500	350
435		1000	750	25	-	500	375
436		1100	800	25	-	550	400
437		1100	900	25	-	550	450
438		1100	1000	25	-	550	500
439		1200	750	25	-	600	375
146 421	SCH/ Floor Corner	900	900	25	500	450	450
422		1000	1000	25	500	500	500
146 423/424	SCH/ Floor Corner	1000	800	25	500	500	400
146 485	SCH/ Floor Caro	900	900	25	-	450	450
486		1000	1000	25	-	500	500
146 451	SCH/Walk-In	1500	1000	35	-	450	500

Sämtliche Angaben beziehen sich auf Fertigbaumasse
Toutes les indications se réfèrent aux dimensions finies

Die Massangaben in Millimeter verstehen sich unter dem Vorbehalt der Werk-toleranzen, eventuell späterer Änderungen sowie weiterer Montagemöglich-keiten. Die Haftung für Folgen fehlerhafter oder unvollständiger Massangaben ist ausgeschlossen (Art. 100 OR).

Les dimensions en millimètre s'entendent sous réserve des tolérances d'usine, d'éventuelles modifications ultérieures, de même que de nouvelles possibilités de montage. La responsabilité ne peut être engagée en cas de cotes man-quantés ou erronées (CD art. 100).

Duschenwannen, bodeneben
Receveurs de douche, au niveau du sol

gültig ab:
valable dès:
11 - 2009

ersetzt Ausgabe:
Edition remplacée:
11 - 2008

146-2

146 601/602/603/604/605/606/607
Multistar Line TECE 1T

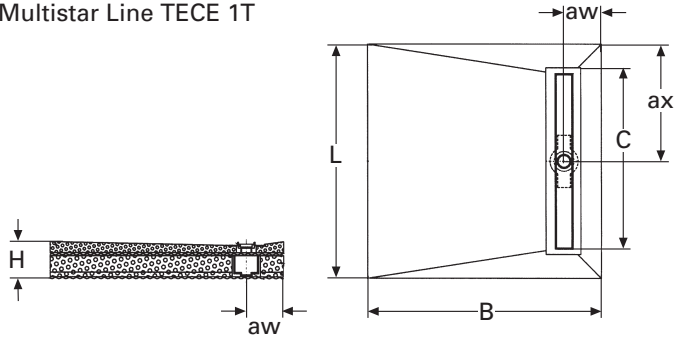

146 610/611/612/613/614/615/616/617
Multistar Line TECE 2T

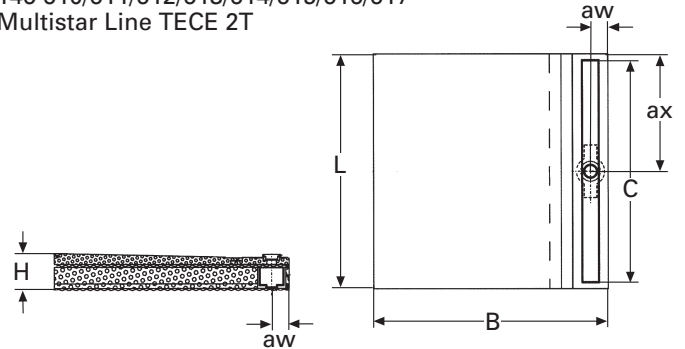

146 641/642/643/644/645/646/647
Multistar Line Linearis 1K

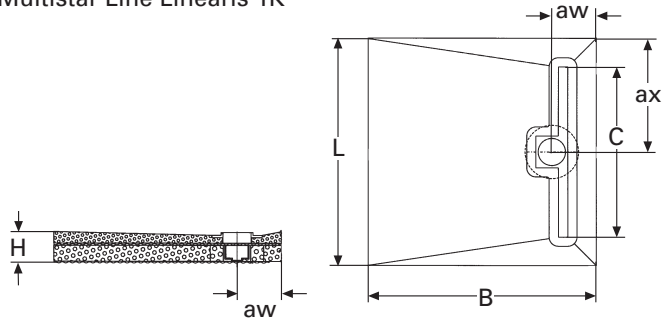

SGVSB-Nr. No USGBS	Fabrikat Produit	L	B	H	C	aw	ax
146 601	SCHEDL/ Multistar	1000	800	155	750	160	500
602	Line	1000	1000	155	750	160	500
603	TECE 1T	1200	800	155	950	160	600
604		1200	900	155	950	160	600
605		1200	1000	155	950	160	600
606		1200	1200	155	950	160	600
146 610	SCHEDL/ Multistar	900	900	155	850	75	450
611	Line	1000	800	155	950	75	500
612	TECE 2T	1000	900	155	950	75	500
613		1000	1000	155	950	75	500
614		1200	800	155	1150	75	600
615		1200	900	155	1150	75	600
616		1200	1000	155	1150	75	600
617		1200	1200	155	1150	75	600

146 651/652/653/654/655/656/657
Multistar Line Linearis 2K

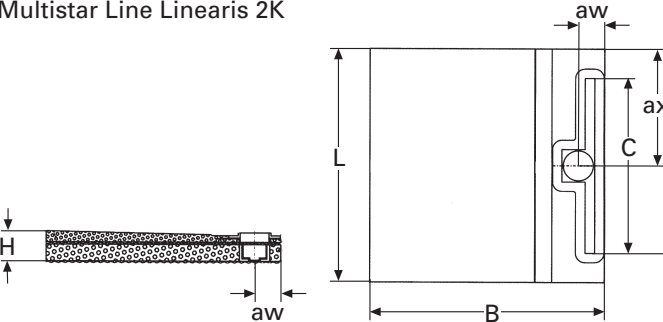

146 641	SCHEDL/ Multistar	1000	800	130	750	195	500
642	Line	1000	900	130	750	195	500
643	Linearis 1K	1000	1000	130	750	195	500
644		1200	800	130	950	195	600
645		1200	900	130	950	195	600
646		1200	1000	130	950	195	600
647		1200	1200	130	950	195	600
146 650	SCHEDL/ Multistar	900	900	130	750	110	450
651	Line	1000	800	130	750	110	500
652	Linearis 2K	1000	900	130	750	110	500
653		1000	1000	130	750	110	500
654		1200	800	130	950	110	600
655		1200	900	130	950	110	600
656		1200	1000	130	950	110	600
657		1200	1200	130	950	110	600

147 569/570/571/572/581/582/583
Multistar Plan

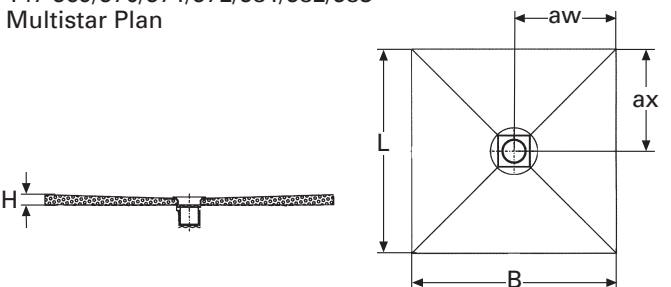

147 569	SCHEDL/ Multistar	1000	800	50	-	400	500
570	Plan	1000	900	50	-	450	500
571		1200	800	50	-	400	600
572		1200	900	50	-	450	600
581		900	900	45	-	450	450
582		1000	1000	50	-	500	500
583		1200	1200	50	-	600	600

Sämtliche Angaben beziehen sich auf Fertigbaumasse
Toutes les indications se réfèrent aux dimensions finies

Die Massangaben in Millimeter verstehen sich unter dem Vorbehalt der Werk-toleranzen, eventuell späterer Änderungen sowie weiterer Montagemöglich-keiten. Die Haftung für Folgen fehlerhafter oder unvollständiger Massangaben ist ausgeschlossen (Art. 100 OR).

Les dimensions en millimètre s'entendent sous réserve des tolérances d'usine, d'éventuelles modifications ultérieures, de même que de nouvelles possibilités de montage. La responsabilité ne peut être engagée en cas de cotes man-quantés ou erronées (CD art. 100).

Duschenwannen, bodeneben
Receveurs de douche, au niveau du sol

gültig ab:
valable dès:
11 - 2009

ersetzt Ausgabe:
Edition remplacée:
11 - 2008

146-3

147 632/633/634
Poresta-BF

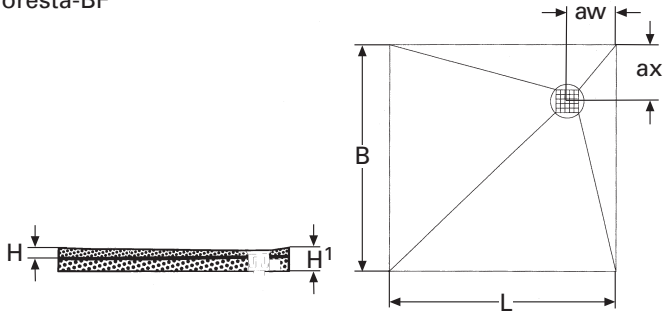

147 661/621/622/662/623/624/663/625
626/627/664/628/629/630/665/631
671/672/673/674/675
635/636/637/638/639/640
641/642/643/644/645
Poresta-BF

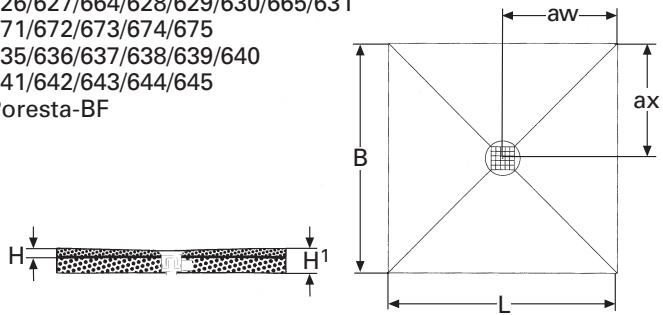

147 651/652/653/654
Luna

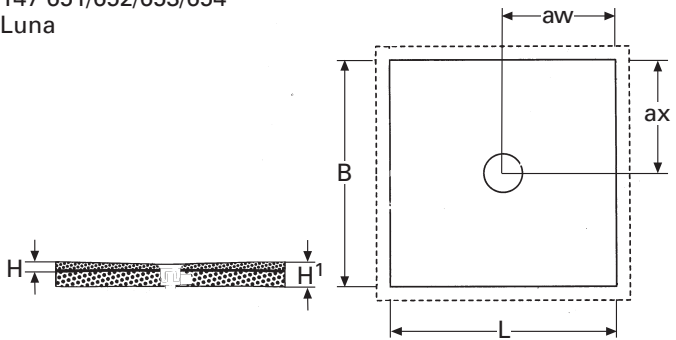

147 655/656
Luna

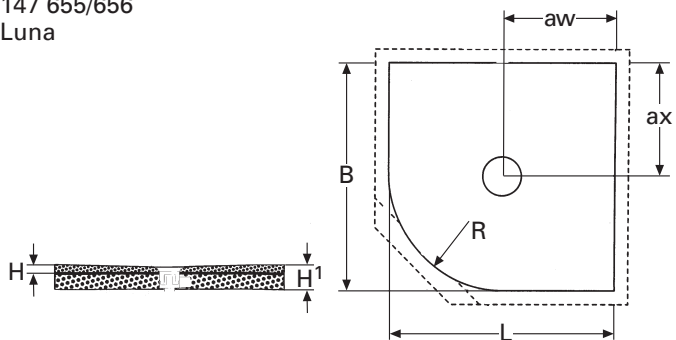

SGVSB-Nr. No USGBS	Fabrikat Produit	L	B	H	H ¹	R	aw	ax
147 632	PORESTA	900	900	45	115	-	250	250
633	BF	1000	1000	45	115	-	250	250
634		1200	1200	50	115	-	250	250
147 661	PORESTA	800	800	45	110	-	400	400
621	BF	900	750	45	110	-	450	375
622		900	800	45	110	-	450	400
662		900	900	45	110	-	450	450
623		1000	800	45	115	-	500	400
624		1000	900	50	115	-	500	450
663		1000	1000	50	115	-	500	500
625		1100	800	50	115	-	550	400
626		1100	900	50	115	-	550	450
627		1100	1000	50	115	-	550	500
664		1100	1100	50	115	-	550	550
628		1200	800	50	115	-	600	400
629		1200	900	50	115	-	600	450
630		1200	1000	50	115	-	600	500
665		1200	1200	50	115	-	600	600
631		1300	900	45	115	-	650	450
671		800	800	45	45	-	400	400
672		900	900	45	45	-	450	450
673		1000	1000	50	50	-	500	500
674		1100	1100	50	50	-	550	500
675		1200	1200	50	50	-	600	600
635		1300	1100	50	115	-	650	550
636		1400	900	45	115	-	700	450
637		1400	1100	50	120	-	700	550
638		1400	1300	50	120	-	700	650
639		1500	900	50	120	-	750	450
640		1500	1100	50	120	-	750	550
641		1500	1300	50	120	-	750	650
642		1700	700	50	120	-	850	350
643		1700	800	50	120	-	850	400
644		1800	700	50	120	-	900	350
645		1800	900	50	120	-	900	450
147 651	PORESTA	800	800	50	120	-	400	400
652	Luna	900	900	50	120	-	450	450
653		1000	1000	50	120	-	500	500
654		1200	1200	55	125	-	600	600
147 655	PORESTA	900	900	50	120	550	450	450
656	Luna	1000	1000	50	120	545	500	500

Sämtliche Angaben beziehen sich auf Fertigbaumasse
Toutes les indications se réfèrent aux dimensions finies

Die Massangaben in Millimeter verstehen sich unter dem Vorbehalt der Werk-toleranzen, eventuell späterer Änderungen sowie weiterer Montagemöglich-keiten. Die Haftung für Folgen fehlerhafter oder unvollständiger Massangaben ist ausgeschlossen (Art. 100 OR).

Les dimensions en millimètre s'entendent sous réserve des tolérances d'usine, d'éventuelles modifications ultérieures, de même que de nouvelles possibilités de montage. La responsabilité ne peut être engagée en cas de cotes man-quantés ou erronées (CD art. 100).

Duschenwannen, bodeneben
Receveurs de douche, au niveau du sol

gültig ab:
valable dès:
11 - 2009

ersetzt Ausgabe:
Edition remplacée:
11 - 2008

147-1

147 001/002/003/004/005/006/007/008/009/010/011/012
 PORESTA
 BF Limit S

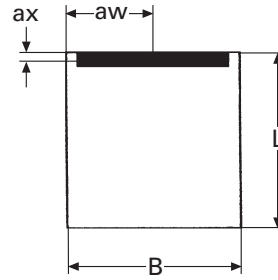
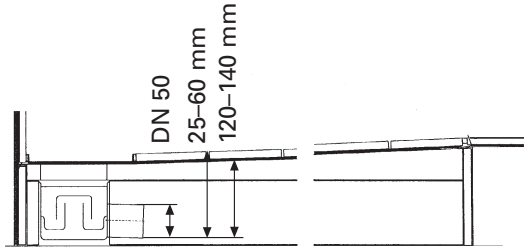

SGVSB-Nr. No USGBS	Fabrikat Produit	L	B	H	aw	ax
147 001	PORESTA	900	900	120	450	65
002	BF Limit S	1000	900	120	450	65
003		1200	900	125	450	65
004		1500	900	130	450	65
005		1800	900	140	450	65
006		1000	1000	120	500	65
007		1200	1000	125	500	65
008		1500	1000	130	500	65
009		1800	1000	140	500	65
010		1200	1200	125	600	65
011		1500	1200	130	600	65
012		1800	1200	140	600	65

Sämtliche Angaben beziehen sich auf Fertigbaumasse
Toutes les indications se réfèrent aux dimensions finies

Die Massangaben in Millimeter verstehen sich unter dem Vorbehalt der Werk-toleranzen, eventuell späterer Änderungen sowie weiterer Montagemöglich-keiten. Die Haftung für Folgen fehlerhafter oder unvollständiger Massangaben ist ausgeschlossen (Art. 100 OR).

Les dimensions en millimètre s'entendent sous réserve des tolérances d'usine, d'éventuelles modifications ultérieures, de même que de nouvelles possibilités de montage. La responsabilité ne peut être engagée en cas de cotes man-quantés ou erronées (CD art. 100).

Duschenelemente **BF Limit S**
Éléments de douche

gültig ab:
valable dès:
11 - 2009

ersetzt Ausgabe:
Edition remplacée:
11 - 2008

147-2